



COMISIÓN TÉCNICA MIXTA DE SALTO GRANDE

LICITACIÓN PÚBLICA

CONTRATO SG- 543

**“MANTENIMIENTO POR PINTADO DE
COMPUERTAS RADIALES DEL VERTEDERO”**

PLIEGO DE BASES Y CONDICIONES

TABLA DE CONTENIDO

A) OBJETO.....	5
B) CONDICIONES ADMINISTRATIVAS Y LEGALES.....	6
<i>B.1.- PARTICULARES (CALP).....</i>	6
B.1.I.- REGIMEN DE LA LICITACIÓN.....	6
B.1.II.- FORMA DE COTIZAR.....	6
B.1.III.- PRESENTACIÓN DE LAS OFERTAS.....	6
B.1.IV.- PLAZO.....	6
B.1.V.- MONTO DE LAS GARANTÍAS.....	6
B.1.VI.- VISITA A LAS INSTALACIONES.....	6
B.1.VII.- FORMA DE PAGO.....	7
B.1.VIII.- REAJUSTES DE PRECIOS.....	7
B.1.IX.- LUGAR DE EJECUCIÓN (O ENTREGA).....	7
B.1.X.- PLAZO DE MANTENIMIENTO DE OFERTA.....	7
B.1.XI.- SEGUROS.....	7
B.1.XII.- INICIO.....	8
B.1.XIII.- PENALIDADES.....	8
B.1.XIV.- PERÍODO DE GARANTÍA.....	8
<i>B.2.- GENERALES (CALG).....</i>	9
B.2.I.- INTERPRETACIÓN DE TÉRMINOS.....	9
B.2.I.1.- INTERPRETACIÓN DE TÉRMINOS.....	9
B.2.II.- DE LOS OFERENTES Y LAS OFERTAS.....	10
B.2.II.1.- INCOMPATIBILIDADES.....	10
B.2.II.2.- REQUISITOS PARA SER OFERENTE.....	10
B.2.II.3.- CONTENIDO DE LAS OFERTAS.....	11
B.2.II.4.- GARANTÍA DE MANTENIMIENTO DE OFERTA.....	12
B.2.II.5.- FORMAS DE CONSTITUIR GARANTÍAS.....	12
B.2.II.6.- INFORMACIÓN A CARGO DEL OFERENTE.....	13
B.2.II.7.- FORMA DE COTIZAR.....	13
B.2.II.8.- ACLARACIONES, CONSULTAS Y COMUNICACIONES.....	13
B.2.II.9.- PRESENTACIÓN DE LAS OFERTAS.....	14
B.2.II.10.- IDIOMA Y SISTEMA DE MEDIDAS.....	15
B.2.II.11.- REPRESENTANTE DEL OFERENTE.....	15
B.2.III.- DE LA APERTURA DE LA LICITACIÓN.....	16
B.2.III.1.- APERTURA DE OFERTAS.....	16
B.2.III.2.- LICITACIONES CON PRESENTACIÓN DE DOS SOBRES.....	16
B.2.III.3.- EVALUACIÓN DE OFERTAS.....	17
B.2.III.4.- CAUSALES DE INADMISIBILIDAD Y DESESTIMACIÓN DE OFERTAS.....	17

B.2.IV.- DE LA ADJUDICACIÓN	17
B.2.IV.1.- FACULTAD DE PRESELECCIONAR	17
B.2.IV.2.- MEJORA DE OFERTAS	18
B.2.IV.3.- ADJUDICACIÓN	18
B.2.IV.4.- CRITERIO PARA COMPARACIÓN DE OFERTAS	18
B.2.IV.5.- COMUNICACIÓN E INSTRUMENTACIÓN DE LA ADJUDICACIÓN	18
B.2.V.- DEL CONTRATO Y DE LAS OBLIGACIONES DEL CONTRATISTA	18
B.2.V.1.- DOMICILIO DEL CONTRATISTA	18
B.2.V.2.- INSPECTOR DE OBRA	18
B.2.V.3.- GARANTIA DE CUMPLIMIENTO DE CONTRATO	19
B.2.V.4.- SEGUROS	19
B.2.V.5.- LUGAR Y FORMA DE PRESENTACIÓN DE LA DOCUMENTACIÓN	20
B.2.V.6.- DOCUMENTOS INTEGRANTES DEL CONTRATO Y ORDEN DE PRELACIÓN DE LOS MISMOS.....	20
B.2.V.7.- SEGURIDAD DE OBRAS Y PROTECCIÓN DE BIENES	20
B.2.V.8.- COMPROMISO AMBIENTAL.....	21
B.2.V.9.- CUMPLIMIENTO DE LA LEGISLACIÓN VIGENTE	22
B.2.V.10.- OBLIGACIONES DEL CONTRATISTA	22
B.2.V.11.- TRIBUTOS Y CARGAS SOCIALES.....	24
B.2.V.12.- CESIÓN DEL CONTRATO	24
B.2.V.13.- SUB-CONTRATACIÓN.....	24
B.2.V.14.- ÓRDENES DE SERVICIO	24
B.2.V.15.- VARIACIONES EN EL SUMINISTRO O TRABAJOS	24
B.2.V.16.- VALUACIÓN DE SUMINISTROS O TRABAJOS NO PREVISTOS	25
B.2.V.17.- PAGOS	25
B.2.VI.- DE LOS PLAZOS Y DE LAS PENALIDADES.....	27
B.2.VI.1.- CAUSAS DE AMPLIACIÓN DE LOS PLAZOS	27
B.2.VI.2.- EMPLEO DEL NOMBRE SALTO GRANDE.....	27
B.2.VI.3.- PENALIDADES	27
B.2.VI.4.- MORA	28
B.2.VI.5.- DEDUCCIONES POR MULTAS Y OTROS CONCEPTOS.....	28
B.2.VII.- DE LA RESCISIÓN	28
B.2.VII.1.- RESCISIÓN POR CASO FORTUITO O FUERZA MAYOR	28
B.2.VII.2.- RESCISIÓN POR CAUSAS IMPUTABLES AL CONTRATISTA.....	28
B.2.VII.3.- CONSECUENCIA DE LA RESCISIÓN POR CAUSA IMPUTABLE AL CONTRATISTA	29
B.2.VII.4.- RESCISIÓN POR CAUSAS NO IMPUTABLES AL CONTRATISTA.	29
B.2.VII.5.- CONSECUENCIA DE LA RESCISIÓN POR CAUSA NO IMPUTABLE AL CONTRATISTA. .	29
B.2.VII.6.- REVOCACIÓN DEL PROCEDIMIENTO DE CONTRATACIÓN	29
B.2.VII.7.- CLAUSULA ANTICORRUPCIÓN.....	30
B.2.VII.8.- RECEPCIÓN PROVISORIA.....	30
B.2.VII.9.- PERÍODO DE GARANTÍA Y TRABAJOS DE REPARACIÓN.....	30
B.2.VII.10.- RECEPCIÓN DEFINITIVA	30
B.2.VII.11.- DEVOLUCIÓN DE GARANTÍAS.....	31

B.2.VII.12.- INGRESO AL COMPLEJO.....	31
B.2.VIII.- DE LA LEGISLACIÓN APLICABLE	32
B.2.VIII.1.- JURISDICCIÓN Y COMPETENCIA	32
C) ANEXOS	33
C.1.- ESPECIFICACIONES TECNICAS	33
C.2.- POLÍTICA DE CALIDAD, MEDIO AMBIENTE, SEGURIDAD Y SALUD OCUPACIONAL	
C.3.- INFORMACIÓN AMBIENTAL	
C.4.- REGLAMENTO DE LICITACIONES Y/O CONCURSOS DE PRECIOS	
C.5.- PLANILLA DE COTIZACION	

A) OBJETO

La presente Licitación tiene por objeto el pintado de dos (2) Compuertas Radiales del Vertedero, con sus respectivos brazos.

En un todo de acuerdo con este Pliego de Bases y Condiciones, Especificaciones Técnicas, Croquis y las Circulares que emita la C.T.M. antes de la fecha de apertura de las ofertas.

Las Condiciones Particulares priman sobre las Condiciones Generales

B) CONDICIONES ADMINISTRATIVAS Y LEGALES

B.1.- Particulares (CALP)

B.1.I.- REGIMEN DE LA LICITACIÓN

Bajo el sistema de un (1) sobre.

B.1.II.- FORMA DE COTIZAR

Se deberá cotizar en moneda local, de acuerdo a la nacionalidad del oferente **-sin IVA-**, en la Planilla de Cotización que se adjunta.

La contratación se realizará por ajuste alzado relativo, por lo tanto incluirá toda la mano de obra, materiales, equipos, servicios, gastos, leyes sociales, beneficios, transporte y toda gestión de cualquier índole conducente a la correcta ejecución de los trabajos.

El IVA y todo otro impuesto que corresponda, deberá estar desglosado en la cotización.

Se deberá tener en cuenta lo expresado en el Artículo B.2.II.7 de las CALG, con referencia al IVA.

El oferente deberá presentar su Estructura de Costos, detallando la incidencia porcentual de cada componente en el mismo.

Para la comparación de ofertas no se considerará el IVA.

B.1.III.- PRESENTACIÓN DE LAS OFERTAS

La presentación de la propuesta implica que el Oferente ha estudiado exhaustivamente los documentos de la Licitación, y que en general ha obtenido toda la información necesaria sobre las contingencias y demás factores que puedan afectar la propuesta.

B.1.IV.- PLAZO

Los oferentes deberán indicar el plazo de ejecución de los trabajos, en la Planilla de Cotización que se adjunta, y serán contados a partir de la entrega del área de trabajo, entrega que se formalizará una vez aprobados todos los requisitos administrativos y legales exigidos en el presente Pliego y en las Circulares que eventualmente se emitan.

Asimismo, deberán presentar un cronograma ejecutivo de los trabajos a realizar.

B.1.V.- MONTO DE LAS GARANTÍAS

- a) Garantía de Mantenimiento de Oferta por la suma de U\$S 4.500 (dólares estadounidenses cuatro mil quinientos).
- b) El adjudicatario deberá constituir una Garantía de Cumplimiento de Contrato por un monto equivalente al 10 % del valor total del Contrato.

Los oferentes podrán constituir las garantías en moneda local, tomando para su conversión el tipo de cambio vigente el día anterior a la fecha de constitución de la garantía.

B.1.VI.- VISITA A LAS INSTALACIONES

Los interesados deberán concurrir al lugar objeto de los trabajos e interiorizarse del alcance de los mismos, conjuntamente con personal del Área Civil, quienes extenderán la correspondiente

constancia de visita, la que deberá ser incluida como parte de la oferta.

B.1.VII.- FORMA DE PAGO

Los pagos se realizarán contra certificados mensuales de avance de obra, en las formas establecidas en el Art. B.2.V.17 de las CALG.

A pedido expreso del Contratista, enunciado previamente en su oferta, se abonará un anticipo de hasta el 50% del importe contratado, para acopio de materiales, previa presentación de una garantía por igual suma. Dicha garantía deberá constituirse en cualquiera de las formas previstas en Art. B.2.II.5 de las CALG. El anticipo se abonará dentro de los diez (10) días de la presentación de la factura y garantía correspondiente, **siempre que se haya cumplido con todos los requisitos exigidos para iniciar los trabajos.**

De cada uno de los pagos, se descontará la parte proporcional del anticipo, si éste se hubiera otorgado.

B.1.VIII.- REAJUSTES DE PRECIOS

Los precios en moneda local se reajustarán según las variaciones del Índice de Costo de la Construcción, publicado por el INDEC (RA) o INE (ROU), Rubros Materiales y Mano de Obra, según corresponda, en virtud de la incidencia de tales conceptos en la estructura de costos que el oferente debe obligatoriamente presentar. Los demás componentes se ajustarán por la variación del Índice General del ICC.

El mes base será el mes anterior al de apertura de las ofertas y el de ajuste el del mes anterior al de ejecución de los trabajos.

B.1.IX.- LUGAR DE EJECUCIÓN (O ENTREGA)

El lugar de ejecución del trabajo es el Vertedero del Complejo Hidroeléctrico de Salto Grande, sito en Concordia, República Argentina – Salto, República Oriental del Uruguay.

B.1.X.- PLAZO DE MANTENIMIENTO DE OFERTA

La oferta deberá ser válida y estar vigente por un período de 90 (noventa) días corridos, contados a partir de la fecha de apertura de esta Licitación.

B.1.XI.- SEGUROS

El Contratista deberá, durante la ejecución del objeto Contractual, incluyendo cualquier trabajo extra relacionado con el mismo, mantener las coberturas de seguros a su nombre y al de la C.T.M., detallados en el **Art. B.2.V.4**, de las CALG teniendo en cuenta también que:

- a) **El Seguro individual de Accidentes Personales** debe ser de un monto mínimo de U\$S 40.000 (dólares estadounidenses cuarenta mil) o su equivalente en moneda local, por persona, para "Riesgo de Muerte" y deberá contar con cobertura para el ámbito territorial de la República Argentina y República Oriental del Uruguay.
- b) **Seguro de Responsabilidad Civil por daños:** deberá contar con cobertura para el ámbito territorial de la República Argentina y República Oriental del Uruguay.

La C.T.M tendrá derecho a exigir del Contratista la presentación de la documentación que acredite la contratación de los seguros y estar al día en el pago de las primas correspondientes.

B.1.XII.- INICIO

No se autorizará el inicio de los trabajos sin la previa conformidad dada por el Área Materiales – Sector Compras y Contrataciones de que todos los recaudos exigidos en los Artículos: **B.2.V.3** de las CALG: Garantía Cumplimiento de Contrato; **B.1.XI**, de las CALP y **B.2.V.4**. de las CALG: Seguros; **B.2.V.8**. de las CALG: Compromiso Ambiental y **B.2.VII.12**. de las CALG: Requisitos para el Ingreso a la Represa; y **Art. 2.1.2**. de las **E.T.** (Plan de Seguridad Industrial, que incluye proyecto de andamios) han sido cumplimentados. Siendo responsabilidad del Adjudicatario/Contratista la demora en el inicio por falta de alguno de los recaudos citados.

B.1.XIII.- PENALIDADES

Si el Contratista no cumple con el trabajo en la fecha convenida, con las eventuales prórrogas acordadas según Contrato, deberá abonar a la C.T.M. en concepto de penalidades una multa por día corrido de demora, de acuerdo a la siguiente escala:

<u>Primeros quince días corridos:</u>	0,15 % del monto adjudicado.
<u>Siguientes treinta días corridos:</u>	0,25 % del monto adjudicado.
<u>Siguientes quince días corridos:</u>	0,40 % del monto adjudicado.

Si la demora, cualquiera fuere el estado en que se encontrase la entrega, superase los sesenta (60) días corridos, la C.T.M. podrá rescindir el Contrato o continuar el mismo bajo las condiciones que estipulará en esa oportunidad.

Sin perjuicio de cualquier otra forma de pago, la C.T.M. podrá deducir el monto de dichas penalidades de las sumas pendientes de pago al Contratista o de las correspondientes garantías.

El pago o la deducción de dichas penalidades no eximirán al Contratista de su obligación de finalizar el trabajo, ni de ninguna de sus demás obligaciones y responsabilidades de acuerdo al Contrato.

La aplicación de penalidades por demoras en que incurra el Contratista estará limitada a una suma que no exceda el equivalente al diez por ciento (10 %) del importe total del Contrato, superada la cual C.T.M. podrá rescindir el contrato.

B.1.XIV.- PERÍODO DE GARANTÍA

El período de garantía de correcta ejecución de los trabajos recibidos provisoriamente, se extenderá por término de **doce (12) meses**, contados a partir de la fecha del **Acta de Recepción Provisoria**. Durante ese plazo el Contratista deberá realizar por su cuenta y cargo las reparaciones y sustituciones que se originen, con la mayor celeridad posible sin perjuicio de que la C.T.M. asuma su utilización. En caso que el Contratista deje de hacerlo, la C.T.M. podrá tomar, por cuenta del Contratista, aquellas medidas que sean razonables para remediar tales defectos a la brevedad. Todo el material provisto por la C.T.M. para reemplazar material defectuoso, deberá cumplir las exigencias del Contrato y será obtenido a precios razonables y, cuando ello sea razonablemente factible, bajo condiciones competitivas. El costo de la reparación será a cargo del Contratista.

Si en el transcurso del Plazo de Garantía, una parte tuviera que ser reconstituida, modificada o sustituida, la C.T.M. podrá extender éste, para dicha parte, hasta un tiempo igual al transcurrido entre la Recepción Provisoria y la fecha en que se subsane la deficiencia.

B.2.- Generales (CALG)

B.2.I.- INTERPRETACIÓN DE TÉRMINOS

B.2.I.1.- INTERPRETACIÓN DE TÉRMINOS

Las expresiones que se enuncian a continuación tendrán el siguiente significado:

Adjudicatario: El oferente a quien se ha comunicado en forma fehaciente la adjudicación de esta Licitación, hasta la firma del Contrato.

CALP: Condiciones Administrativas y Legales Particulares.

CALG: Condiciones Administrativas y Legales Generales.

Caso fortuito o Fuerza mayor: Son los definidos en el Código Civil de la República Argentina, artículo 514 y su correspondiente en la República Oriental del Uruguay, artículo 1343.

Circular, por consulta: Las contestaciones de la C.T.M. a los pedidos de aclaración formulados por los interesados, comunicadas fehacientemente.

Circular, sin consulta: Las aclaraciones y/o modificaciones de oficio a estos Pliegos, que la C.T.M. formule y sean comunicadas fehacientemente a los interesados.

Comitente: la Comisión Técnica Mixta de Salto Grande - C.T.M.

Contratista: El adjudicatario que ha celebrado contrato con la C.T.M. referido al objeto de esta Licitación.

Contrato: Acuerdo de voluntades expresadas por escrito que rige la relación entre la C.T.M. y el Contratista.

Precio: Significa el importe consignado en la oferta.

Cronograma: Desarrollo en el tiempo de cada etapa del proyecto representado gráficamente según las C.A.L.P. y E.T.

C.T.M.: La Comisión Técnica Mixta de Salto Grande. Organismo interestadual de carácter internacional creado por Convenio y Protocolo Adicional entre la República Argentina y la República Oriental del Uruguay para el Aprovechamiento de los Rápidos del Río Uruguay, en la zona de Salto Grande firmado en la Ciudad de Montevideo el 30 de diciembre de 1946, aprobado por las leyes 12.517 (R.O.U.) y 13.213 (R.A.), que cuenta con sendos Acuerdos de Sede y Sobre Privilegios e Inmidades aprobados por las leyes 21.756 (R.A.) y 14.896 (R.O.U.).

Días: Salvo aclaración en contrario, se entenderán por días hábiles.

Días corridos: Período ininterrumpido de días hábiles e inhábiles.

Días hábiles: los días en que funcionan las oficinas de la administración de C.T.M.

ET: Especificaciones Técnicas.

Inspector de Obra: Es el responsable de la C.T.M. ante el contratista y tendrá a su cargo la relación con éste.

Interesado: Persona física, jurídica o consorcio adquirente del Pliego de Condiciones que no haya presentado su oferta.

Invitado: Persona Física o Jurídica invitada a esta Licitación.

Mesa de Entrada: Lugar de ingreso de la documentación a C.T.M.

Oferente: La persona física, jurídica o consorcio que presenta una oferta en esta Licitación.

Oferta: la propuesta presentada por el oferente en esta Licitación.

Pesos (\$) : Moneda de curso legal en la R.A.

Pesos Uruguayos (\$u): Moneda de curso legal en la R.O.U.

Proyecto: Documentación técnica - ejecutiva de los trabajos y demás servicios propuesto por el Oferente - Contratista.

R.A.: República Argentina.

R.O.U.: República Oriental del Uruguay.

Sub contratista: la persona física o jurídica con la cual el Contratista celebre un contrato para la ejecución de una parte de los servicios u obras a su cargo, con el acuerdo de C.T.M.

Todo otro término empleado en ésta documentación y no mencionado en este artículo tiene el significado dado por el uso y la costumbre..

B.2.II.- DE LOS OFERENTES Y LAS OFERTAS

B.2.II.1.- INCOMPATIBILIDADES

Los oferentes deberán tener en cuenta que, según normas internas de C.T.M.:

- a) A los agentes de la misma les está expresamente prohibido tener intereses, de cualquier índole, presentes o futuros en empresas que contraten efectivamente con ella mientras dure la contratación. De no cumplirse, la oferta quedará automáticamente rechazada. También es aplicable a empresas subcontratistas.
- b) No se admitirán ofertas de empresas que mantengan conflictos pendientes de resolución con la C.T.M., ni de empresas que, aún no encontrándose en la situación descrita precedentemente, sean integradas y dirigidas por personas físicas que se encuentran en la referida situación.

B.2.II.2.- REQUISITOS PARA SER OFERENTE

El Oferente deberá acreditar:

- a) Capacidad civil para obligarse.
- b) Capacidad técnica y antecedentes en el desarrollo de obras o servicios similares, los que deberán ser acreditados en forma fehaciente.
- c) Capacidad económico-financiera, acompañando: Estados Contables: (Situación patrimonial, Evolución del Patrimonio Neto y de Resultados de los dos últimos ejercicios), con dictamen de Contador Público Independiente, para empresas de la RA certificados por el Consejo Profesional de Ciencias Económicas. En el caso de empresas de la R.O.U, presentarán como mínimo Informe de Revisión Limitada.
Para el caso de no contar con la antigüedad exigida, deberán presentar un Estado de situación con los requisitos antes expresados, aunque el período sea inferior a doce meses. Las empresas que no están obligadas a llevar Estados contables, deberán presentar manifestación de bienes (Activos y Pasivos) con las mismas exigencias requeridas para los Estados Contables.

Las ofertas formuladas por personas físicas deberán contener además, el nombre completo, los datos personales, nacionalidad, profesión, domicilio real, documento de identidad, C.U.I.T. para oferentes de la R.A. o R.U.T. para oferentes de la R.O.U., o su equivalente para oferentes de otras nacionalidades, domicilio legal y ser firmadas en la forma acostumbrada que use el Oferente.

Deberán acompañar constancia de la habilitación correspondiente y de las inscripciones en los organismos competentes respecto a la situación impositiva (I.V.A. - IMPUESTO A LAS GANANCIAS - INGRESOS BRUTOS) y previsional (A.F.I.P., D.G.I., D.G.R. y B.P.S., para el caso de la R.A. y de la R.O.U.).

Asimismo, las ofertas formuladas por cualquier clase de sociedad, cooperativas o consorcios, deberán contener:

1. Denominación y razón social.
2. Copia del Contrato social o documento equivalente, autenticados ante Escribano Público. De no existir contrato, datos completos de todos sus integrantes.
3. Constancia de inscripción en los Registros Públicos correspondientes.
4. Domicilio legal.
5. Número de Código Único de Identificación Tributaria (C.U.I.T.) para las firmas de la R.A. y número de Registro Único Tributario (R.U.T.) para firmas de la R.O.U.
6. En el caso de Sociedades Anónimas, detalle de capital suscrito e integrado a la fecha del último Estado de Situación Patrimonial.
7. Tales ofertas deberán ser firmadas por un representante autorizado, indicando el cargo que ocupa en la sociedad, acompañado del poder que acredite la personería invocada y la facultad de presentar la oferta.

Si las ofertas son presentadas por dos o más empresas integradas en Consorcio o UTE (Unión Transitoria de Empresas), sin perjuicio de cumplir las instrucciones anteriores, deberán establecer un domicilio legal, que será domicilio legal del Consorcio o UTE, y unificar la personería acompañando el poder pertinente al mandatario que los represente, con las facultades necesarias para actuar en nombre del Consorcio o UTE. Las empresas que integran un Consorcio o UTE, asumen la responsabilidad solidaria y mancomunada por todas las obligaciones emergentes del Contrato, debiendo incluir en la oferta una declaración suscrita por todos los miembros del Consorcio o UTE asumiendo tal responsabilidad. En caso de resultar adjudicatarias y previo a la firma del Contrato, deberán formalizar esa responsabilidad solidaria y mancomunada ante Escribano Público.

B.2.II.3.- CONTENIDO DE LAS OFERTAS

El sobre deberá contener la siguiente información y documentación:

1. La cotización, en la forma prevista en el presente Pliego de C.A.L.P.
2. Estructura de costos.
3. Original de la Garantía de Mantenimiento de Oferta por la suma especificada en las C.A.L.P.
4. Constancia de compra del Pliego de Bases y Condiciones.
5. Constancia expedida por el personal competente de haber efectuado la visita, en caso de que las C.A.L.P. así lo dispongan.
6. Pliego de Bases y Condiciones firmado.
7. Toda la información que figura como requisito en el Art. B.2.II.2 "REQUISITOS PARA SER OFERENTE".
8. Una relación detallada de los servicios o trabajos realizados y en ejecución que permita acreditar acabadamente su experiencia y capacidad para la ejecución del objeto contractual.
9. Cualquier otro documento, elemento o comprobante que sea exigido por el Pliego de Condiciones Administrativas y Legales o por las Especificaciones Técnicas.
10. Declaración Jurada de aceptación explícita de todos y cada uno de los artículos del Pliego de CAL, Especificaciones Técnicas y de sus documentos anexos.
11. Para el caso de Licitaciones con 2 sobres, el Sobre N° 2 sólo deberá contener la Cotización y la Estructura de Costos.
12. Bonificación por pronto pago, de acuerdo a lo establecido en el Art. B.2.V.17 del Pliego.

La C.T.M. se reserva el derecho de comprobar la información que suministre el Oferente, así como ofertas que no se hayan integrado con la documentación requerida.

La documentación presentada en la oferta deberá respetar el orden del presente artículo y estar debidamente foliada.

B.2.II.4.- GARANTÍA DE MANTENIMIENTO DE OFERTA

El oferente deberá garantizar su oferta constituyendo una garantía de Mantenimiento de Oferta por el monto establecido en las C.A.L.P., en cualquiera de las modalidades previstas en el artículo B.2.II.5 de las Condiciones Generales del presente Pliego. Esta Garantía deberá estar vigente durante el plazo de validez de oferta, incluidas las prórrogas de ésta que se acuerden.

La Garantía de Mantenimiento de Oferta garantizará a la C.T.M., que en caso que el Oferente resulte adjudicatario, suministrará una Garantía de Cumplimiento de Contrato en las modalidades establecidas en el Artículo B.2.II.5 y B.2.V.3, y que formalizará dicho Contrato.

El oferente que retire su oferta durante el plazo de vigencia de la misma o el adjudicatario que no suscriba el Contrato o que no constituya en plazo la Garantía de Cumplimiento de Contrato, perderá la Garantía de Mantenimiento de Oferta.

B.2.II.5.- FORMAS DE CONSTITUIR GARANTÍAS

Se admitirán las siguientes modalidades:

- a) **En efectivo:** depositando a la orden de la C.T.M. en los siguientes Bancos, debiéndose adjuntar la boleta de depósito correspondiente:

Concordia:

NUEVO BANCO DE ENTRE RÍOS SA. - BERSA, Cta.Cte: (\$) N° 003-0007517/9; (CBU 3860003401000000751794)

Salto:

BANCO SANTANDER - Cta.Cte: (\$u) N° 390987690-6
BANCO SANTANDER - Cta.Cte. (U\$S) N° 390987700-7

Montevideo:

Banco de la República (BROU) Sucursal Misiones Caja de Ahorro en pesos N° 151329163
Banco de la República (BROU) Cuenta Corriente en dólares (U\$S) Nro 152-0031580

Buenos Aires:

NUEVO BANCO DE ENTRE RÍOS SA. Cta.Cte: (\$) N° 0032-0009067/2-(CBU 3860032401000000906729)
NUEVO BANCO DE ENTRE RÍOS SA. Caja Ahorro (U\$S) N° 12073/8 (CBU 3860032404000001207381)

La inclusión de dinero en efectivo dentro del sobre de la oferta, dará lugar a su descalificación.

- b) **Póliza de Seguro de Caucción:** designando como beneficiaria a la Comisión Técnica Mixta de Salto Grande, emitida por Compañías de Seguros autorizadas a ejercer negocios en Argentina o Uruguay.
- c) **Cheque Certificado o Letra de Cambio a la Vista:** otorgados por bancos oficiales, privados o cooperativas de ahorro y crédito autorizados a ejercer negocios en Argentina o Uruguay, emitidos a la Orden de la Comisión Técnica Mixta de Salto Grande y pagaderos a su presentación a la vista. No se aceptarán documentos de pago diferido.
- d) **Carta de Fianza Bancaria:** otorgada por bancos oficiales o privados, autorizados a ejercer negocios en Argentina o Uruguay, a satisfacción de la C.T.M. de Salto Grande.

Las Fianzas y Seguros de Caucción deben constituirse de modo tal que, luego de intimado el Oferente, Adjudicatario o Contratista al cumplimiento de la obligación correspondiente y ante su eventual incumplimiento documentado en forma fehaciente por la C.T.M., el fiador o asegurador abone a ésta el monto establecido, constituyéndose el fiador en deudor solidario, liso, llano y principal pagador con expresa renuncia a los beneficios de excusión y división, así como al beneficio de interpelación judicial.

La elección de la forma de la garantía, en principio, queda a opción del oferente o adjudicatario. Por razones debidamente fundadas, la C.T.M. podrá elegir la forma de constitución de la garantía en las C.A.L.P.

Todas las garantías afianzarán el total cumplimiento de las obligaciones contraídas, debiendo constituirse en forma independiente para cada licitación o contrato.

B.2.II.6.- INFORMACIÓN A CARGO DEL OFERENTE

La presentación de la oferta implica que el Oferente ha estudiado exhaustivamente los documentos de la Licitación. Importa de parte del oferente el pleno conocimiento de toda la normativa que rige el llamado, la evaluación de todas las circunstancias, la previsión de sus consecuencias y la aceptación en su totalidad de las bases y condiciones estipuladas, sin que pueda alegar en adelante su desconocimiento.

La C.T.M. no será responsable por cualquier error u omisión del oferente en la preparación de la oferta.

Los documentos de consulta que pueda proporcionar la C.T.M, fuera de los que integran este Pliego de Condiciones serán a título informativo y por consiguiente la misma no asume ninguna responsabilidad en cuanto a la exactitud de los mismos.

B.2.II.7.- FORMA DE COTIZAR

El oferente cotizará el precio del servicio o material en la moneda que se indique en las CALP, en la Planilla de Cotización que se adjunta, discriminando IVA, de acuerdo a lo señalado en el presente artículo, y discriminando todo impuesto indirecto que corresponda.

Los precios cotizados deberán constituir la retribución de todos los gastos por cualquier concepto requeridos para el cumplimiento del objeto contractual, por lo que deberán comprender todos los tributos, impuestos, tasas, contribuciones, derechos y cualquier otro componente de costo de cualquier índole con la única excepción de los que la C.T.M., haya tomado expresamente a su cargo y así lo indique en el pliego respectivo.

A fin de conformar sus precios, los oferentes argentinos deberán tener presente que según lo establecido en el Art. 5 del Acuerdo de Sede celebrado entre el Gobierno de la República Argentina y la Comisión Técnica Mixta de Salto Grande, aprobado por Ley Nº 21.756, la misma está exenta de toda clase de impuestos o contribuciones directos o indirectos, ya sean federales, provinciales y municipales o de cualquier otro tipo.

A su vez, los oferentes uruguayos deberán tener presente que según lo establecido en el Artículo 5 del Acuerdo sobre Privilegios e Inmidades celebrado entre el Gobierno de la República Oriental del Uruguay y la Comisión Técnica Mixta de Salto Grande, aprobado por Ley Nº 14.896, la misma está exenta de toda clase de tributos nacionales o municipales, con excepción de los habitualmente denominados indirectos que normalmente se incluyen en el precio de las mercaderías y servicios. Asimismo, se deberá tener en cuenta que el Decreto 666/79 reglamenta la exoneración del Organismo respecto del Impuesto al Valor Agregado en sus Artículos 24 a 28.

Oportunamente la C.T.M. extenderá al Contratista los correspondientes certificados, avalando lo señalado precedentemente.

B.2.II.8.- ACLARACIONES, CONSULTAS Y COMUNICACIONES

Los interesados o invitados que tuvieran dudas sobre la interpretación de los documentos de la Licitación deberán solicitar a la C.T.M las aclaraciones del caso, dirigiéndose a tales efectos a:

GERENCIA GESTION DE RECURSOS

Área Materiales - Sector Compras y Contrataciones

Casilla de Correo Nº 106 (3200) -CONCORDIA - (E.R. - R.A.)

TELE/FAX (0054) 345 4211001

Casilla de Correo Nº 68036 (50000) – SALTO - (R.O.U.)

TELE/FAX (00598) 73 27421

Correo electrónico: contratossg@saltogrande.org

Las consultas deberán ser presentadas por escrito y serán recibidas hasta diez (10) días hábiles antes de la fecha fijada para la apertura de las ofertas.

La C.T.M contestará aquellas consultas que considere pertinentes hasta cinco (5) días hábiles antes de la fecha de apertura de las ofertas, mediante circulares que pondrá a disposición de todos los adquirentes de los documentos de la Licitación.

Hasta el mismo plazo, la C.T.M emitirá de oficio, circulares con las aclaraciones, información ampliatoria y modificaciones que estime del caso realizar. Todas las circulares emitidas por la C.T.M llevarán numeración correlativa y pasarán a integrar la documentación de la licitación.

No se aceptarán consultas telefónicas y no serán contestadas aquellas que se presenten fuera del término.

Los oferentes están obligados a concurrir a las oficinas de la C.T.M., a darse por notificados de todas las Circulares emitidas, hasta tres (3) días corridos antes de la fecha de presentación de las ofertas. Ningún oferente podrá alegar desconocimiento de las Circulares emitidas por la C.T.M.

Las comunicaciones que se realicen entre la C.T.M. y los oferentes o adjudicatarios, deberán llevarse a cabo por correo electrónico, por fax, por carta certificada con aviso de retorno o telegrama colacionado con aviso de retorno, dirigida a la dirección de correo electrónico, número de fax o domicilio fijado por la C.T.M. en este artículo y por los oferentes en su oferta.

Constituirá plena prueba de la notificación realizada y de su fecha, el documento que en cada caso la registre: la copia certificada por el funcionario interviniente en la notificación, el reporte emitido por el equipo utilizado o el aviso de retorno.

B.2.II.9.- PRESENTACIÓN DE LAS OFERTAS

Las ofertas deberán ser presentadas por **triplicado** en sobre cerrado, que indique el nombre y dirección del OFERENTE, y que lleve claramente escrito lo siguiente:

<p>LICITACION (PÚBLICA o PRIVADA) SG-(INDICAR Nº)</p> <p>NOMBRE: “ (DESCRIBIR TÍTULO DE LA CARATULA)..... ”</p> <p>OFERENTE:.....</p> <p>DIRECCIÓN:.....</p> <p>FECHA Y HORA DE APERTURA:.....</p>

Las ofertas podrán ser entregadas personalmente o remitidas a la dirección que se especifique en el aviso / invitación de Licitación, como el de apertura de las mismas.

Para los casos en que la apertura se realice en el Complejo Hidroeléctrico, aquellos oferentes que deseen concurrir al acto de apertura, deberán encontrarse en las Barreras Ayuí o Salto de acceso a Salto Grande, con una hora de antelación a la fijada para dicha apertura.

Las ofertas enviadas por cualquier tipo de correo, deberán ser despachadas de modo que sean recibidas en dicha dirección con por lo menos dos días hábiles de antelación al fijado para la apertura.

Los elementos accesorios y / o complementarios podrán ser presentados adjunto a dicho sobre, identificados en forma indeleble, con los datos del oferente y de la licitación. La C.T.M. no asume responsabilidad alguna si por los trámites que debieran efectuar los oferentes para ingresar a Salto Grande, no llegaren al lugar de apertura de ofertas a la hora indicada.

Asimismo la C.T.M no asume responsabilidad alguna por abrir con anterioridad al acto de apertura, o por no abrir, las ofertas que no hayan sido dirigidas o identificadas como se indica en esta cláusula.

Todos los documentos exigidos deben estar escritos a máquina y foliados, advirtiéndose que podrán no ser tomadas en cuenta las ofertas con enmiendas, entre líneas o errores, que no sean debidamente salvados y que a juicio exclusivo de la C.T.M. afecten la oferta.

Las ofertas o cualquier complemento de ellas que se reciban después de la hora y el día fijados, serán rechazadas y devueltas sin abrir, con prescindencia de la fecha en la cual fueron puestas en el correo.

La C.T.M. se reserva el derecho de comprobar la información que suministre el OFERENTE, así como de requerir las aclaraciones y ampliaciones que a su juicio sean necesarias y de desestimar aquellas ofertas que no se hayan integrado con la documentación requerida.

Cuando en el Pliego de CALP se establezca la obligación de acompañar muestras, éstas podrán ser presentadas, como máximo, hasta el momento de iniciación del acto de apertura, salvo que dicho pliego estableciera un plazo distinto, en el lugar prefijado.

Asimismo el oferente podrá presentar muestras que contribuyan a ilustrar su oferta, pero en ningún caso podrá reemplazar con ellas las especificaciones técnicas fijadas en el Pliego de Bases y Condiciones Particulares.

Las muestras deberán indicar en forma visible los datos de la Licitación a que correspondan, fecha y hora de apertura de las ofertas y la identificación del oferente. Como constancia de su recepción, se extenderá un recibo en original y copia.

Las muestras correspondientes a los artículos adjudicados, quedarán en poder de la C.T.M. para ser cotejadas con los que entregue oportunamente el adjudicatario. Cumplido el contrato, quedarán a disposición del adjudicatario por el plazo de UN (1) mes a contar desde la última conformidad de recepción. De no procederse a su retiro, vencido el plazo estipulado precedentemente, las muestras pasarán a ser propiedad de la C.T.M., sin cargo, quien queda facultada para resolver sobre el uso, venta o destrucción de las mismas, en este último caso cuando no tuvieren aplicación alguna.

Las muestras presentadas por aquellos oferentes que no hubiesen resultado adjudicatarios quedarán a su disposición para el retiro hasta UN (1) mes después de la comunicación efectuada por la C.T.M. de que las mismas están a disposición del oferente. En el caso en que no pasaran a retirarlas en el plazo fijado se utilizará el procedimiento citado en el párrafo anterior.

Cuando las muestras sean "sin cargo", el oferente lo hará constar en la documentación respectiva.

Las muestras que por sus características sean susceptibles de análisis destructivos, no serán devueltas al oferente, sin que ello implique cargo alguno para la C.T.M. de Salto Grande.

B.2.II.10.- IDIOMA Y SISTEMA DE MEDIDAS

Toda comunicación, incluida la documentación correspondiente a la presentación de ofertas, deberá expresarse en idioma español.

La documentación extranjera podrá estar redactada en idioma extranjero, siempre que se adjunte la correspondiente traducción al español efectuada por Traductor Público habilitado. Tal documentación deberá estar certificada por Escribano Público o autoridad competente, legalizada en el Consulado argentino o uruguayo correspondiente, o legalizada mediante el procedimiento de apostillado. En caso de adjuntarse folletos o catálogos para una mejor comprensión de la oferta, éstos podrán estar redactados en idioma extranjero, en cuyo caso la C.T.M. podrá solicitar las traducciones correspondientes que deberán ser presentadas dentro del plazo de cinco (5) días hábiles después de haber recibido la notificación.

Todas las medidas indicadas lo serán en el sistema internacional de unidades (SIMELA, UNIT), con la sola excepción de aquellos elementos no inmediatamente disponibles en tal sistema, lo que deberá ser convertido posteriormente.

B.2.II.11.- REPRESENTANTE DEL OFERENTE

El Oferente deberá designar en su oferta un Representante Técnico con facultades para actuar en su nombre, el cual debe ser aceptado por C.T.M. El mismo no podrá ser reemplazado sin la conformidad previa de la C.T.M. El oferente deberá presentar con su oferta los antecedentes y currículum vitae de dicho representante. Todas las comunicaciones serán cursadas a dicho Representante, quien entenderá en todas las cuestiones relacionadas con la oferta y con el contrato.

B.2.III.- DE LA APERTURA DE LA LICITACIÓN

B.2.III.1.- APERTURA DE OFERTAS

La apertura de las ofertas se efectuará en el día y hora indicados en el aviso de Licitación o Invitación.

La C.T.M. podrá disponer el cambio de fecha de la apertura de la licitación, comunicándolo a los interesados mediante circular y su publicación en la página Web del Organismo.

Será efectuada por funcionarios de la C.T.M. de Salto Grande, ante Escribano Público, en presencia de los oferentes que deseen concurrir al acto.

A partir de la hora fijada para la apertura de las ofertas no podrán admitirse otras, aún cuando el acto de apertura no se haya iniciado.

Concluida la apertura de las ofertas, el acta confeccionada será firmada por los oferentes presentes que deseen hacerlo y por los funcionarios actuantes.

Las observaciones al Acto de apertura sólo podrán realizarse por los Oferentes presentes, dejándose constancia en el Acta correspondiente.

Las copias de las ofertas estarán a disposición de los oferentes, en el lugar donde se efectuó la apertura o donde la C.T.M. lo disponga, desde el cierre del acto de apertura, hasta la hora 14:30 de ese día y durante los tres días hábiles siguientes, en el horario de 08:00 h a 14:30 h de la C.T.M.

Las observaciones en cuestiones de fondo o de forma a las ofertas ajenas, podrán presentarse hasta el quinto (5º) día hábil a partir de la fecha de apertura de las ofertas. Estas observaciones serán consideradas, pero no contestadas por la C.T.M.

La C.T.M. a su sólo juicio podrá ampliar los plazos precedentemente fijados, comunicándolo fehacientemente.

La licitación será válida cualquiera sea el número de Oferentes que se presenten.

B.2.III.2.- LICITACIONES CON PRESENTACIÓN DE DOS SOBRES

Para el caso de Licitaciones a las que se apliquen el procedimiento de dos (2) sobres, de acuerdo a las C.A.L.P., además de lo establecido en el artículo anterior, será de aplicación lo siguiente:

En el acto de apertura se abrirá el sobre que contiene los Sobres Nº 1 y 2, procediéndose posteriormente únicamente a la apertura del Sobre Nº 1.

La C.T.M. analizará los antecedentes incluidos en el Sobre Nº 1, determinando si cumplen con las condiciones estipuladas en la documentación de la Licitación.

- **PRESELECCION DE OFERENTES - SOBRE Nº 1** La C.T.M. evaluará la documentación contenida en el Sobre Nº 1 preseleccionando, a su sólo juicio, las firmas que pueden continuar en el proceso licitatorio, participando de la apertura del Sobre Nº 2. La preselección que efectúe la C.T.M. en base a los antecedentes presentados en el Sobre Nº 1, será definitiva e irrecurrible.
- **RESULTADO DE LA PRESELECCION SOBRE Nº 1:** En fecha que se comunicará en forma fehaciente a los oferentes, se abrirá el Sobre Nº 2 de aquellas ofertas preseleccionadas, devolviéndoseles a los oferentes no preseleccionados, sus Garantías de Mantenimiento de Oferta.
- **APERTURA DEL SOBRE Nº 2:** El sobre Nº 2 se abrirá en el lugar, día y hora que oportunamente establezca la C.T.M., notificado a los oferentes, con la intervención de los

funcionarios responsables y en presencia de los oferentes que concurran, en un acto con las mismas formalidades que para el Sobre N° 1.

En tal oportunidad se abrirán exclusivamente los Sobres N° 2, correspondientes a las ofertas que se hubieran preseleccionado, devolviéndose sin abrir los Sobres N° 2 de las restantes ofertas a los respectivos oferentes o quedando éstos a su disposición en las oficinas de la C.T.M. por el término de treinta días corridos. Vencido ese plazo los sobres serán destruidos.

En el Acta se incorporarán las cotizaciones ofrecidas y la misma será leída y suscripta por los funcionarios actuantes y los oferentes presentes que deseen hacerlo.

Para las observaciones al acto de apertura o a las ofertas ajenas rige lo establecido en el artículo B.2.III.1

B.2.III.3.- EVALUACIÓN DE OFERTAS

El presente Pliego, contiene las condiciones sustantivas de admisibilidad y requisitos que son meramente de presentación de las ofertas. A ambas deberán ajustarse los oferentes. La C.T.M. se reserva el derecho de evaluar la gravedad de las omisiones en que pudieran incurrir los oferentes. Podrá considerar algunas de las faltas como causa suficiente para descalificar la oferta y otras meramente como omisiones de menor importancia que no afectan la validez de la misma y solicitar que sean subsanadas si correspondiera.

Serán consideradas omisiones de menor importancia, aquellas cuya aclaración posterior a la apertura de las ofertas, no afecten a lo esencial de la misma y a la igualdad entre los oferentes.

Cuando la oferta tuviera defectos de forma, el oferente podrá ser intimado a subsanarlos dentro del término de cinco (5) días. Si no lo hiciera, la oferta será desestimada sin más trámite.

B.2.III.4.- CAUSALES DE INADMISIBILIDAD Y DESESTIMACIÓN DE OFERTAS

Será declarada inadmisibile la oferta en los siguientes casos:

- a) No estuviere firmada por el oferente o su representante legal.
- b) Estuviere escrita con lápiz.
- c) Careciera de la garantía exigida o no se presentaren las muestras que el Pliego de Bases y Condiciones indicare.
- d) Tuviere raspaduras, enmiendas o interlíneas en el precio, cantidad, plazo de entrega o alguna otra parte que hiciere a la esencia del contrato y no estuvieren debidamente salvadas.
- e) Se incluya en el Sobre N° 1, para Licitaciones con dos sobres, cualquier elemento que permita establecer directa o indirectamente las condiciones económicas de la Oferta.
- f) No se hubiese adquirido el Pliego.
- g) Se incurra en otras causales de inadmisibilidad que expresa y fundadamente se prevea en el presente pliego.

B.2.IV.- DE LA ADJUDICACIÓN

B.2.IV.1.- FACULTAD DE PRESELECCIONAR

La C.T.M. se reserva la facultad de preseleccionar entre las ofertas presentadas, aquella o aquellas que encuentre más conveniente y descalificar a las restantes, pudiendo proceder a preadjudicar o a una segunda ronda de calificación. Podrá solicitar a las preseleccionadas que formulen nuevamente sus ofertas, en base a las pautas que en esta segunda instancia le fije la C.T.M., las que no podrán modificar el objeto de la Licitación.

Asimismo se procederá a devolver las Garantías de Mantenimiento de Oferta, presentadas por aquellos oferentes no preseleccionados.

B.2.IV.2.-MEJORA DE OFERTAS

La C.T.M. se reserva la facultad de solicitar a los Oferentes cuyas ofertas sean a juicio exclusivo de la C.T.M. las más convenientes, que mejoren las mismas en base a pautas que no podrán modificar los términos generales de esta Licitación.

Estas recotizaciones se presentarán con las mismas formalidades de la presentación de ofertas, en lugar, fecha y hora que la C.T.M. indique.

B.2.IV.3.-ADJUDICACIÓN

La adjudicación recaerá sobre aquella oferta que, evaluada en sus aspectos técnico, legal, económico y financiero, sea considerada a sólo juicio de la C.T.M. de Salto Grande, como la más conveniente para sus intereses.

La C.T.M. no estará obligada a aceptar la oferta de precio más bajo y se reserva el derecho de rechazarlas a todas sin que ello implique resarcimiento alguno para los oferentes.

Los oferentes que por cualquier motivo no resultaren adjudicatarios, no tendrán derecho a reclamo o indemnización por concepto alguno, pues la presentación de ofertas no implica la obligatoriedad de su adjudicación.

B.2.IV.4.-CRITERIO PARA COMPARACIÓN DE OFERTAS

La C.T.M. adopta al dólar estadounidense como moneda para comparar ofertas:

- Para las monedas locales se utilizará el tipo de cambio vendedor del Banco de la República Oriental del Uruguay (para oferentes que cotizan en moneda uruguaya) o del Banco de la Nación Argentina (para oferentes que cotizan en moneda argentina), vigente el día hábil anterior al fijado para la apertura de ofertas.
- Para las ofertas en moneda de origen que no sean dólares estadounidenses, se utilizará el Arbitraje del Banco Central de la República Oriental del Uruguay, vigente tres (3) días antes del fijado para la apertura del Sobre que contenga la oferta económica.

B.2.IV.5.-COMUNICACIÓN E INSTRUMENTACIÓN DE LA ADJUDICACIÓN

La C.T.M. comunicará su decisión a todos los oferentes por escrito, a los domicilios constituidos en las ofertas.

El adjudicatario estará obligado a firmar el documento de formalización del Contrato en la fecha que fije la C.T.M., la que deberá indicar con no menos de cuatro (4) días corridos de antelación en forma fehaciente.

El Contrato se celebrará en dos (2) ejemplares de un mismo tenor, quedando uno de ellos en poder de la C.T.M., entregándose el otro al Contratista.

B.2.V.- DEL CONTRATO Y DE LAS OBLIGACIONES DEL CONTRATISTA

B.2.V.1.- DOMICILIO DEL CONTRATISTA

A todos los efectos a que hubiese lugar, el Contratista constituirá domicilio legal en la R.A. o en la R.O.U. según corresponda.

B.2.V.2.- INSPECTOR DE OBRA

La C.T.M. designará un Inspector de Obra quien será el interlocutor válido ante el contratista, desde la adjudicación hasta el cierre definitivo del contrato.

Tendrá a su cargo la supervisión del contrato, con facultades de:

Recepción de la documentación exigida contractualmente (Garantías, Seguros, Programa de Seguridad Industrial e Información Ambiental) la que remitirá a los distintos responsables para su aprobación.

Seguimiento de la firma del contrato.

Otorgar el Permiso de inicio, cuando de obra se trate, una vez que se cumplimenten todas las condiciones establecidas en el Pliego.

Coordinar las tareas de los demás responsables del contrato (Aspectos administrativos, financieros, jurídicos, técnicos, ambientales y de seguridad industrial), quienes responderán al mismo en lo concerniente a la actividad de cada uno de ellos.

Detener las obras en caso que consideren que existe riesgo o peligro si las mismas continuaran; facultad que también tiene el Área Ecología y el Sector Seguridad Industrial.

Certificar avances contractuales.

Disponer órdenes de variación hasta su nivel de adjudicación y/o gestionar las que exceden su nivel.

Otorgar recepción provisoria y definitiva, pudiendo recabar la opinión de los demás sectores competentes.

Responsable de gestionar el cierre final del contrato con la intervención de los demás responsables.

B.2.V.3.- GARANTIA DE CUMPLIMIENTO DE CONTRATO

El adjudicatario deberá constituir dentro de los diez (10) días de notificada la adjudicación, a favor de la C.T.M. en cualquiera de las modalidades previstas en el Art. B.2.II.5 del presente, una Garantía de Cumplimiento de Contrato, en la forma y monto previstos en las C.A.L.P.

La falta de constitución de la Garantía de Cumplimiento de Contrato en el plazo indicado precedentemente, le provocará al adjudicatario la pérdida de la Garantía de Mantenimiento de Oferta, y en tal caso la C.T.M. podrá tener la oferta por desistida y contratar con cualquiera de los otros Oferentes. La garantía de cumplimiento de Contrato servirá para asegurar la ejecución del Contrato por el Contratista, cubriendo a la C.T.M. contra las consecuencias de cualquier incumplimiento.

Dicha garantía deberá emitirse: ..."**hasta la extinción de las obligaciones del contratista...**".

El adjudicatario podrá eximirse de presentar la garantía de cumplimiento de contrato, satisfaciendo la prestación del objeto contractual dentro del plazo fijado en el párrafo primero, salvo el caso de rechazo de bienes o servicios.

En tales supuestos, el plazo para la integración de la garantía se contará a partir de la comunicación fehaciente del rechazo. Para el caso de bienes rechazados quedarán en caución y no podrán ser retirados, sin que previamente se integre la garantía que corresponda.

B.2.V.4.- SEGUROS

El Contratista deberá, durante la ejecución del objeto Contractual, incluyendo cualquier trabajo extra relacionado con el mismo, mantener las siguientes coberturas de seguros a su nombre y al de la C.T.M.

- a) **Seguro de Accidentes de Trabajo:** de acuerdo a las legislaciones nacionales vigentes en la República Argentina (Ley 24.557) y en la República Oriental del Uruguay (Ley 16.074). Deberá indicarse emergencia médica a quien llamar en caso de accidente, como asimismo institución médica de la zona que atenderá a eventuales accidentados.

Para los casos no comprendidos en las citadas leyes, el contratista deberá contratar un Seguro individual de Accidentes Personales, de modo tal que toda persona afectada al contrato, cuente con la cobertura de un Seguro de Accidentes. El mismo constituye un requisito esencial, por lo que ninguna persona afectada al contrato puede carecer de dicha cobertura.

b) **Seguro de Responsabilidad Civil por daños:** que cubra todos los riesgos a la propiedad y a la vida en cualquier momento que ocurran y que resulte de cualquier acto u omisión de operación del Contratista en relación al objeto contractual o causado por sus empleados y dependientes, cualquiera fuese la causa de estos daños. Este seguro deberá ser por un monto mínimo de U\$S 50.000 (dólares estadounidenses cincuenta mil) por evento.

c) **Seguro de Responsabilidad Civil por daños a terceros:** de automotores que se utilicen para la realización del objeto contractual. El mismo debe tener validez en Argentina y en Uruguay.

El incumplimiento por parte del Contratista de las obligaciones establecidas en el presente artículo, será considerado a todos sus efectos como falta grave que dará derecho a C.T.M. a rescindir el Contrato por causa imputable al Contratista.

B.2.V.5.- LUGAR Y FORMA DE PRESENTACIÓN DE LA DOCUMENTACIÓN

Toda documentación que deba presentarse con relación al contrato, deberá ser entregada en Mesa de Entrada, en cualquiera de los emplazamientos del Organismo, la cual estará debidamente identificada con los datos de la Licitación.

B.2.V.6.- DOCUMENTOS INTEGRANTES DEL CONTRATO Y ORDEN DE PRELACIÓN DE LOS MISMOS

Integran el Contrato los siguientes documentos que se enuncian por el siguiente orden de prelación:

- Documento que formaliza el Contrato.
- Resolución de adjudicación de C.T.M.
- Circulares
- Pliego.
- Oferta del adjudicatario en lo que no contradiga los restantes documentos del Contrato.
- Garantía de Cumplimiento de Contrato

Dentro de un mismo documento, los valores expresados en letras prevalecerán sobre los numéricos y los valores unitarios sobre los totales. En ningún caso las contradicciones señaladas darán derecho al Contratista a indemnización por daños y perjuicios.

B.2.V.7.- SEGURIDAD DE OBRAS Y PROTECCIÓN DE BIENES

a) Prevención de daños a personas y bienes.

El Contratista deberá tomar las medidas necesarias y hará cumplir las normas y disposiciones relativas a la seguridad, a fin de evitar accidentes y prevenir los daños a personas y bienes en el lugar de ejecución de las tareas objeto de este Contrato.

b) Seguridad del personal

El Contratista deberá cumplir con todas las disposiciones legales referentes a la seguridad de su personal, en especial con las siguientes leyes: Ley 24.557 de ART y Ley 19.587 de

Seguridad e Higiene en el Trabajo, de la República Argentina, sus modificatorias y complementarias; y Ley 16.074 SEGURO DE ACCIDENTES DE TRABAJO Y ENFERMEDADES PROFESIONALES de la República Oriental del Uruguay y Ley 5.032 de Prevención de Accidentes de Trabajo de la República Oriental del Uruguay, sus modificatorias y complementarias.

Previo al inicio de las Obras o Servicios, el Programa de Seguridad a implementar (confeccionado por profesional competente), deberá ser puesto a consideración del Sector Seguridad Industrial para su aprobación. Para el caso de contratistas de nacionalidad argentina, el Programa debe tener la correspondiente supervisión de la ART.

Una vez aprobado el mismo por el Sector Seguridad Industrial, y antes de comenzar a trabajar, se deberá dar aviso a dicho Sector, quien realizará las inspecciones previas correspondientes.

Lo señalado en el presente artículo no releva al Contratista de su responsabilidad exclusiva por incumplimiento de las normas de Seguridad citadas precedentemente, de la cual estará expresamente liberada la C.T.M..

RESPONSABILIDAD POR DAÑOS A PERSONAS Y BIENES

El Contratista deberá responder por la promoción de cualquier reclamo judicial o extrajudicial que sea consecuencia de algún daño y/o perjuicio a personas o bienes provocados por la ejecución de los trabajos. Para cubrir tales daños, perjuicios o reclamaciones, además de cualquier recurso que autorice la ley, la C.T.M. podrá retener cualquier suma de la garantía hasta que se dicte resolución definitiva de la acción promovida.

B.2.V.8.- COMPROMISO AMBIENTAL

La C.T.M. de Salto Grande ha asumido el compromiso de protección del medio ambiente, enmarcado dentro de las Normas ISO 14.000, poniendo énfasis en el uso responsable de los recursos naturales.

Por lo expuesto en el párrafo precedente, el Contratista deberá cumplir con la normativa vigente en ambos países, principalmente con la Ley 24.051 de Residuos Peligrosos y concordantes de la R.A. y las Leyes números 17.283, 16.466, 16.221 y concordantes de la R.O.U.

El Oferente deberá acompañar en su oferta la “Hoja de Seguridad” de los productos cotizados o a utilizar en los trabajos.

El Contratista deberá completar, previo al inicio de los trabajos, la Planilla Declaración de Generación de Residuos, no pudiendo iniciar los mismos sin previa autorización de C.T.M.

Asimismo el Contratista deberá cumplir con la normativa dispuesta por este Organismo en relación a la preservación del medio ambiente, como así también con cualquier directiva dictada al respecto, tratando de optimizar el uso de los recursos naturales y disponiendo adecuadamente de los residuos que resulten de la realización de los trabajos.

Deberá instruir y concientizar al personal de su empresa y subcontratistas, a los efectos de generar una cultura de conservación ambiental poniendo de realce que esto es responsabilidad de todos, en función de una mejor calidad de vida.

Se adjunta y forma parte del Pliego, la declaración de Política de Calidad y Medio Ambiente de la Comisión Técnica Mixta de Salto Grande.

Los oferentes deberán garantizar explícitamente el cumplimiento de todos los requisitos ambientales establecidos por las leyes de la R.O.U. y de la R.A., así como por los objetivos de política ambiental de la C.T.M.

A tales efectos deberá:

- a) Hacerse cargo de todos los residuos que se generen durante la realización de los trabajos.

- b) Presentar para ello un plan de manejo de residuos con los siguientes contenidos mínimos:
- nombre y tipo
 - cantidad
 - oportunidad
 - lugar
 - almacenamiento y / o disposición transitoria
 - cronograma de retiro
 - destino o disposición final externa incluyendo las autorizaciones que pudieren corresponder
- c) Presentar un listado de todos los materiales y productos a utilizar y la correspondiente hoja de seguridad.
- d) Suscribir un seguro ambiental apropiado a las tareas a desempeñar cuando esto sea aplicable.
- e) Designar un interlocutor o responsable ambiental cuando corresponda.
- f) Presentar la certificación ambiental de fin de obra dentro de los plazos establecidos por el contrato, como condición previa a la recepción de los trabajos.

B.2.V.9.- CUMPLIMIENTO DE LA LEGISLACIÓN VIGENTE

El Contratista deberá dar cumplimiento a todas las normas legales, nacionales, provinciales, departamentales y municipales de la R.A. o de la R.O.U., que sean de aplicación durante la vigencia del contrato.

Asimismo, deberá respetar los sueldos mínimos fijados por los Consejos de Salarios de la República Oriental del Uruguay, así como por los Convenios Colectivos de Trabajo de la República Argentina, según corresponda.

La C.T.M así como sus agentes, no tendrán responsabilidad alguna por cualquier reclamo o sanción a que diera lugar el Contratista por violación de las normas referidas.

El Contratista deberá obtener de las autoridades competentes todos los permisos y autorizaciones que sean necesarios para el cumplimiento de sus obligaciones.

El Contratista será responsable de la realización de los trámites y sus costos, que establezcan las disposiciones legales vigentes para las importaciones que fuere necesario realizar para el cumplimiento del objeto contractual.

B.2.V.10.- OBLIGACIONES DEL CONTRATISTA

PROPIEDAD INTELECTUAL, INDUSTRIAL Y COMERCIAL

El CONTRATISTA, para utilizar materiales, procedimientos, programas informáticos y equipos en la ejecución del Contrato, deberá disponer de las cesiones, licencias, permisos, autorizaciones y derechos necesarios de los titulares de las patentes, modelos, marcas de fábrica y "copyright" correspondientes, corriendo de su exclusiva cuenta el pago de los derechos e indemnizaciones por tales conceptos.

El CONTRATISTA será responsable de toda reclamación relativa a la propiedad intelectual, industrial y comercial, de tal modo que si se produjera cualquier reclamación contra la C.T.M. con fundamento en la infracción de las obligaciones prescritas en el párrafo precedente, asumirá los gastos de defensa judicial o extrajudicial que se ocasionen a la C.T.M. por tal motivo. Si como consecuencia de la citada reclamación la C.T.M. quedara privada de su propiedad, utilización o uso, podrá exigir del CONTRATISTA, aún después de la Recepción Definitiva del material o servicio, la sustitución total y a costa de éste de los materiales, programas informáticos, procedimientos o equipos afectados por la reclamación, por otros de iguales características y calidades a definir por la C.T.M. en el plazo que prudencialmente se le fije y de

forma que el servicio contratado quede asegurado. Si vencido dicho plazo el CONTRATISTA no hubiere procedido a la sustitución de los elementos correspondientes, la C.T.M. sin necesidad de más requerimiento ejecutará por sí o por terceros, la sustitución de los materiales, procedimientos, programas informáticos o equipos afectados por la exclusiva cuenta del CONTRATISTA. Todo ello, con independencia de las penalizaciones e indemnizaciones por daños y perjuicios que procedan de conformidad con el correspondiente Pliego de Condiciones Particulares. Lo dispuesto en esta Condición es independiente de las reservas de propiedad industrial o intelectual que puedan establecerse en las Condiciones Particulares a favor de la C.T.M.

En el caso de productos "software", el CONTRATISTA declarará expresamente y bajo su responsabilidad que posee los derechos de propiedad correspondientes o los derechos legales de comercialización de dichos productos y presentará la documentación justificativa en caso de que la C.T.M. así lo solicitara.

Cuando se transmitan contractualmente a la C.T.M. los derechos de propiedad intelectual, especialmente los referidos a programas de ordenador, incluida su documentación preparatoria, documentación técnica, manuales de uso y versiones sucesivas, salvo que en el propio cuerpo del contrato se especifique otra cosa, se entenderán transmitidos con carácter indefinido y alcance internacional.

Asimismo, cuando se trate de desarrollo a medida de productos informáticos, el CONTRATISTA garantiza ante la C.T.M. la exclusividad de su personalización, quedando prohibida su comercialización a terceros, sin la autorización previa de ésta.

Los posibles tributos derivados de la transmisión serán por cuenta del CONTRATISTA.

NO PERTURBACIÓN EN EL FUNCIONAMIENTO DEL SERVICIO

Si durante la ejecución del servicio contratado se produjera cualquier tipo de averías, interferencias o perturbaciones en el normal funcionamiento de todo tipo de servicio, aparatos e instalaciones, especialmente si son de seguridad, imputables al CONTRATISTA, éste indemnizará a la C.T.M. por los daños y perjuicios ocasionados.

Confidencialidad de la información

Toda la información derivada del objeto contractual, se considera confidencial, en especial lo referente a datos de carácter personal, de tal forma que un uso inadecuado de la misma implica la aceptación por parte del CONTRATISTA de que la C.T.M. aplique directamente una penalización equivalente al daño producido.

El CONTRATISTA garantiza a la C.T.M. la total confidencialidad de los datos sobre organización, método de trabajo, datos de clientes, etc. a los que ha tenido acceso como consecuencia del servicio contratado.

USO ADECUADO DE LOCALES, INSTALACIONES Y MEDIOS

El CONTRATISTA usará los locales, instalaciones o medios que la C.T.M. ceda cuando sea necesario en las condiciones que se estipulen, comprometiéndose el CONTRATISTA a hacer un uso racional de los mismos. Estas instalaciones y medios serán destinados exclusivamente al fin que el desarrollo del objeto contractual exige sin poderlo dedicar a ninguna otra actividad. Cualquier interpretación sobre el uso será de exclusiva competencia de la C.T.M.

Si el CONTRATISTA prevé un consumo de agua, energía o de otros recursos dentro de las instalaciones de la C.T.M., superior al estrictamente necesario, deberá comunicarlo al representante de la C.T.M.

Una vez terminado el contrato, y sin perjuicio de los derechos o cargas que legalmente correspondiesen a terceros, el contratista deberá dejar vacuos y libres de personal y materiales los locales o instalaciones de la C.T.M., sin que ésta pueda resultar obligada por ninguna causa con las personas que en el momento, o con anterioridad a la terminación del contrato extinguido, hubieran prestado servicios para aquél.

En caso de incumplimiento de las obligaciones recogidas en la presente Condición, el CONTRATISTA responderá de los daños y perjuicios que por este motivo se le irroguen a la C.T.M. pudiendo ésta, para resarcirse de los mismos, ejecutar la garantía que tuviera constituida o compensar su importe de cualquier saldo que en ese momento presentase a su favor el CONTRATISTA.

A los efectos de percibir el pago por los bienes entregados o servicios prestados, los contratistas deberán informar su número de cuenta bancaria.

Dado que los pagos que realiza la C.T.M. se efectúan mediante acreditación en la cuenta bancaria informada por el CONTRATISTA, el cumplimiento de este requisito es necesario para percibir los pagos a los que resulte acreedor.

B.2.V.11.- TRIBUTOS Y CARGAS SOCIALES

Todos los tributos, directos o indirectos, cargas sociales, etc., que graven el objeto de la presente Licitación o se generen a causa o en ocasión de su ejecución, serán de cuenta del Contratista y deberán ser incluidos en el precio.

En el caso que se emplee mano de obra del contratista en la R.A. o en la R.O.U. se exigirá constancia que acredite el cumplimiento de los tributos, cargas sociales y aportes correspondientes, previo a cualquier pago que daba efectuar la C.T.M. al contratista.

Del cumplimiento de dichas obligaciones responderá la garantía constituida por el Contratista como Garantía de Cumplimiento de Contrato.

B.2.V.12.- CESIÓN DEL CONTRATO

El Contratista no podrá ceder el Contrato en todo o en parte sin el consentimiento expreso de la C.T.M. y de acuerdo a las condiciones que ésta fije.

La cesión no tendrá efectos legales hasta que el documento respectivo sea aprobado por la C.T.M.

B.2.V.13.- SUB-CONTRATACIÓN

El Contratista no podrá subcontratar total o parcialmente el objeto de este Contrato, sin autorización previa y por escrito de C.T.M.

B.2.V.14.- ÓRDENES DE SERVICIO

Toda disposición referente a la ejecución del objeto contractual, será comunicada por el Inspector de Obra al Representante Técnico del Contratista, mediante Ordenes de Servicio dadas por escrito, las que debidamente numeradas se consignarán por orden de fecha en un registro foliado en original y copias. Asimismo se aceptará el correo electrónico, para lo cual las partes deberán acordar las direcciones a las cuales se enviarán dichos correos, un formato estandarizado para este fin y una numeración correlativa de los mismos, así como su envío con acuse de recibo.

B.2.V.15.- VARIACIONES EN EL SUMINISTRO O TRABAJOS

1. Facultad de la C.T.M. para ordenar variaciones en el suministro o trabajos.

En cualquier momento durante la vigencia del Contrato, la C.T.M. podrá introducir variaciones razonables en la forma, calidad o cantidad de los suministros o trabajos, o de cualquiera de sus partes si lo considera necesario y estará facultado para ordenar al Contratista, mediante una orden de servicio que éste deberá acatar, la realización de lo siguiente:

- a) Aumentar o disminuir la cantidad de cualquier suministro o trabajo incluido en el Contrato;
- b) Suprimir cualquier suministro o trabajo;
- c) Cambiar las características, la calidad o clase de cualquier suministro o trabajo.
- d) Modificar la alineación, el nivel, la posición o dimensiones de cualquier parte de los trabajos.

- e) Ejecutar obras adicionales o sustitutivas de cualquier clase, necesarias para la terminación de los trabajos.

Ninguna de tales variaciones podrá en manera alguna detener la ejecución del Contrato o invalidar el mismo.

2. Ordenes de Variación del suministro o trabajos

El Contratista no podrá introducir ningún cambio en el suministro o trabajos sin Orden de Servicio escrita de la C.T.M.

B.2.V.16.- VALUACIÓN DE SUMINISTROS O TRABAJOS NO PREVISTOS

1. Determinación del monto hasta el 20 % (veinte por ciento) del precio total contratado.

Toda disminución o aumento en la cantidad de cualquier suministro o trabajo será valorada a los precios estipulados en el Contrato, siempre que no signifique una disminución o aumento de más del 20 % (veinte por ciento) del monto total del Contrato.

Los trabajos adicionales y/o imprevistos que no puedan ser asimilados a los precios incluidos en el Contrato serán valorados de común acuerdo entre la C.T.M. y el Contratista.

2. Variaciones que exceden del 20 % (veinte por ciento).

Cuando el monto de todas las variaciones ordenadas conforme a las disposiciones de este artículo superen el 20 % (veinte por ciento) del monto contratado o las disminuciones de trabajos sean superiores al 20 % (veinte por ciento), tanto el Contratista como la C.T.M. tendrán derecho a que se acuerden nuevos precios para los trabajos excedentes en más o en menos.

B.2.V.17.- PAGOS

CONDICIONES ECONÓMICAS

a) FACTURACIÓN

1. El importe del material o servicio se facturará mensual, quincenal o de una sola vez en su caso, a los precios convenidos, salvo que las CALP. establezcan otra forma.
2. Las factura o documento equivalente será acompañada de toda la documentación adicional señalada en el presente capítulo o en su defecto la determinada en las CALP.
3. Las facturas deberán tener los datos identificatorios del contratista y la C.T.M., conforme a los requisitos legales vigentes.
4. En el caso de facturar sin IVA., se deberá tener en cuenta lo establecido en el literal e), del presente capítulo.

b) PRESENTACIÓN DE FACTURA O DOCUMENTO EQUIVALENTE

El Contratista deberá presentar en la Mesa de Entradas de la C.T.M., en cualquiera de sus emplazamientos, prevaleciendo aquel donde se cumplirá el contrato, los siguientes documentos:

1. La factura o documento equivalente.
2. Certificado de avance de obra o servicio.
3. La documentación exigida en este Artículo o en la cláusula de PAGO de las CALP, relacionada con el cumplimiento de obligaciones laborales, previsionales e impositivas.
4. La Orden de Compra o contrato conformada.

El plazo de pago comenzará a regir a partir de que se complete la presentación de los documentos citados precedentemente, o de la recepción del material y / o servicio, lo que se cumpla en último término.

Si por la magnitud de la observación se dispusiera el rechazo de la factura o documento equivalente, se computará el nuevo plazo de pago, a partir de su reingreso a la C.T.M.

La C.T.M. tendrá derecho, en cualquier momento del plazo contractual, a solicitar información al contratista, sobre el monto y el estado de cumplimiento de las obligaciones laborales, provisionales, impositivas, así como las correspondientes a la protección de la contingencia de accidentes de trabajo y enfermedades profesionales que a éstos correspondan respecto de sus trabajadores. En tal sentido podrá exigir o inspeccionar la documentación relacionada con:

1. Constancia que acredite situación regular de pago de las contribuciones a la seguridad social.
2. Constancia que acredite la existencia y pago del seguro de accidentes de trabajo y enfermedades profesionales, así como también de los vehículos y maquinaria afectada al objeto del contrato.
3. Recibos de haberes del personal afectado al objeto contractual o libro de sueldos debidamente foliado e intervenido por organismo de contralor respectivo.
4. Constancia de estar al día en el cumplimiento de obligaciones impositivas.

c) FORMA DE PAGO

1. General:

La C.T.M. abonará la factura o documento equivalente el día miércoles o hábil inmediato posterior, de la tercer semana siguiente a la de ingreso por la Mesa de Entradas de la C.T.M., conforme a lo establecido en el numeral b). Si dicho día fuera feriado o no laborable para la C.T.M., se tomará el día hábil inmediato siguiente.

Esta condición se mantendrá en tanto en las CALP. o en la documentación contractual pertinente, no se establezca otra forma.

Cuando en las ofertas se incluyan plazos diferentes, no se considerarán como válidos, rigiendo el principio general.

Para el caso de pagos, mediante avances de obra con presentación de certificados y conformación de Actas de Medición, se deberá tener en cuenta lo que en tal sentido establezca el Pliego de CALP.

2. General con bonificación por pronto pago:

Cuando en la ofertas se hubieran ofrecido bonificaciones por pago dentro del plazo determinado en la Condición General del presente Capítulo, y éstas aceptadas por la C.T.M., el Área respectiva de efectuar la liquidación de las facturas, realizará el descuento pertinente sobre la misma.

d) MEDIO DE PAGO:

Salvo que las CALP dispongan otro mecanismo, los pagos que la C.T.M. deba efectuar, en cumplimiento del objeto contractual, serán realizados a través de acreditación en cuenta bancaria, informada por el contratista o por medio de una institución bancaria.

Para adjudicatarios de la RA será requisito, para percibir los pagos a los que resulte acreedor, contar con la Clave Bancaria Uniforme (CBU) respectiva.

e) CERTIFICADO IVA.

En aquellos casos en que, por aplicación de las exenciones impositivas de la C.T.M., las facturas o documentos equivalentes se hayan emitido "sin IVA.", la C.T.M. entregará al Contratista, en oportunidad de cada pago, un Certificado de IVA., en el que se harán constar todos los datos relativos al mismo.

f) REAJUSTE DE PRECIOS

En caso de corresponder, los precios se reajustarán en las condiciones estipuladas en las CALP.

B.2.VI.- DE LOS PLAZOS Y DE LAS PENALIDADES

B.2.VI.1.-CAUSAS DE AMPLIACIÓN DE LOS PLAZOS

El Contratista tendrá derecho a solicitar que se le conceda una extensión en los plazos contractuales cuando los atrasos obedezcan a razones de caso fortuito o fuerza mayor, debidamente probadas en forma documentada.

El Contratista debe solicitar las prórrogas dentro de los diez (10) días de producidas las causales mencionadas y, salvo imposibilidad o razones de urgencia, antes de que se modifiquen las mismas.

La C.T.M., a su solo juicio, determinará si las razones indicadas por el Contratista, justifican la ampliación de los plazos.

Para acordar ampliaciones en los plazos por las razones indicadas, la C.T.M. a su solo juicio, determinará si las mismas afectan el respectivo cronograma.

B.2.VI.2.-EMPLEO DEL NOMBRE SALTO GRANDE

El oferente no podrá utilizar el nombre de "Salto Grande" integrando su denominación. Salvo que dicha denominación existiere con anterioridad al presente llamado.

B.2.VI.3.-PENALIDADES

Por cada día corrido de demora en el comienzo de ejecución del Contrato o en la entrega de los trabajos o suministros, contado a partir del día siguiente al del vencimiento del plazo estipulado, la C.T.M. aplicará al Contratista una penalidad de hasta el 0,3 % (cero tres por ciento), del monto total contratado. Las penalidades también se aplicaran para el caso de incumplimiento de los plazos parciales previstos en el contrato.

La C.T.M. podrá hacer efectivo esta penalidad en el momento que lo crea oportuno y sin perjuicio de cualquier otra forma de efectivizar este cobro, la C.T.M. podrá deducir el monto de dichas penalidades, de las sumas que adeude al Contratista, ejerciendo el derecho de retención, o ejecutando las garantías correspondientes.

El pago o deducción de dichas penalidades no exime al Contratista del cumplimiento de las obligaciones contractuales, como así tampoco de las responsabilidades inherentes a la ejecución del Contrato.

La C.T.M. podrá rescindir el contrato por causas imputables al contratista en las siguientes condiciones:

-Si la totalidad de la demora acumulase más de treinta (30) días.

-Cuando el monto acumulado por penalidad supere el equivalente al 20 % (veinte por ciento) del importe total del Contrato, porcentaje límite de la penalidad a aplicar al contratista.

En ambos casos la C.T.M. podrá continuar el contrato bajo condiciones que estipule en dicha oportunidad.

B.2.VI.4.-MORA

La mora operará en forma automática por el sólo vencimiento de los plazos estipulados, sin necesidad de interpelación judicial o extrajudicial alguna.

B.2.VI.5.-DEDUCCIONES POR MULTAS Y OTROS CONCEPTOS

La C.T.M. deducirá de los pagos que deba realizar al contratista, los importes correspondientes a: penalidades, multas, cobro de indemnizaciones, reintegros por pagos a terceros efectuados por la C.T.M. a cuenta del Contratista, tributos, etc., de las sumas pendientes de pago al contratista y de la correspondiente garantía, en ese orden.

B.2.VII.- DE LA RESCISIÓN

B.2.VII.1.- RESCISIÓN POR CASO FORTUITO O FUERZA MAYOR

Cualquiera de las partes podrá solicitar la rescisión del Contrato por causa de caso fortuito o fuerza mayor, cuando los hechos imposibiliten el cumplimiento del objeto contractual. La ocurrencia del caso fortuito o fuerza mayor deberá ser acreditada de manera fehaciente por la parte que la esgrime.

Producida la rescisión a pedido de cualquiera de las partes, no cabrá la formulación de cargos o reclamos recíprocos y se procederá a las recepciones que correspondan, liberándose la garantía de cumplimiento de Contrato, bajo las condiciones previstas en el Contrato.

B.2.VII.2.- RESCISIÓN POR CAUSAS IMPUTABLES AL CONTRATISTA

La C.T.M. podrá disponer la rescisión del Contrato al darse cualquiera de las causales siguientes:

a) Cuando el Contratista contravenga o no cumpliera las disposiciones contractuales o reglamentarias instituidas por las autoridades competentes o incumpla las órdenes de servicio o instrucciones de la C.T.M. relativas al objeto contractual.

b) Cuando el Contratista lesione los derechos de la C.T.M. por la comisión de actos u omisiones fraudulentas o dolosas, o resulte responsable por grave negligencia en el cumplimiento de sus obligaciones.

Se considera fraude o dolo, los actos u omisiones del Contratista con intención deliberada de obtener ventajas pecuniarias o de otra índole o causar daños en detrimento de la C.T.M.

Se considera grave negligencia la omisión de toda medida regular o precautoria exigida por el contrato.

c) Cuando el Contratista no cumpliera con las condiciones estipuladas en las E.T., empleando la cantidad de equipos, herramientas, maquinarias, insumos y mano de obra, explicitados en su oferta o dichos elementos no fueran de las características o calidades ofertadas.

d) En los supuestos contemplados en el Art. B.2.VI.3- PENALIDADES, y/o los que se establezcan en las CALP.

e) Cuando el Contratista incumpla con las obligaciones laborales a su cargo de acuerdo a la normativa vigente aplicable al Contrato.

f) Quiebra o concurso preventivo de la empresa. En este último caso, cuando la situación jurídica de la misma impida el cumplimiento de las prestaciones.

g) Cuando en la oferta se hubiera incurrido en inexactitudes que determinaron la adjudicación.

B.2.VII.3.- CONSECUENCIA DE LA RESCISIÓN POR CAUSA IMPUTABLE AL CONTRATISTA

En caso de rescisión imputable al Contratista, éste deberá responder por los daños y perjuicios que ello ocasione.

Dispuesta la rescisión, la C.T.M. exigirá el pago de la totalidad de la Garantía de Cumplimiento de Contrato y del Fondo de Reparación si lo hubiese. A los fines de lo expuesto precedentemente, la C.T.M. levantará un Acta detallando el estado en que se encuentran los trabajos en el momento de la rescisión, y practicará inventario de materiales, herramientas y equipos, todo eso en presencia del Contratista.

Si éste no concurriera o se negase a firmar, igual se tendrá por válida el Acta e inventario practicados.

A la fecha en que la C.T.M. lo indique, el Contratista deberá retirar del emplazamiento a su solo cargo aquellos materiales, herramientas y equipos que la C.T.M. disponga.

Si el Contratista no procediera a realizar los retiros necesarios, la C.T.M. los realizará y depositará fuera del predio adjudicado, corriendo los gastos y riesgos consiguientes a cargo de aquél.

Las consecuencias para el Contratista establecidas en este Artículo son independientes de las penalidades a que se hiciere pasible.

B.2.VII.4.- RESCISIÓN POR CAUSAS NO IMPUTABLES AL CONTRATISTA.

- 1) La C.T.M. podrá disponer la rescisión del contrato comunicando al Contratista dicha decisión con una antelación no menor a noventa (90) días corridos.
- 2) El Contratista podrá solicitar la rescisión del Contrato al darse cualquiera de las causales siguientes:
 - a. Cuando la C.T.M. suspenda los trabajos por más de noventa (90) días no mediando culpa del Contratista, excepto por causa de caso fortuito o fuerza mayor.
 - b. Cuando la C.T.M. demore más de noventa (90) días cualquier pago, a partir del vencimiento del plazo previsto para el mismo, sin causa que lo justifique.

B.2.VII.5.- CONSECUENCIA DE LA RESCISIÓN POR CAUSA NO IMPUTABLE AL CONTRATISTA.

De producirse dicha rescisión, la C.T.M. se hará cargo de la obra, realizando el correspondiente inventario, detallando el estado de los trabajos en el momento de la rescisión, los materiales, herramientas y equipos, todo ello en presencia del Contratista, o su representante.

La falta de concurrencia de alguno de estos, o su negativa a firmar, dará por válido el inventario practicado por la C.T.M.

La C.T.M. podrá adquirir los equipos, instalaciones y herramientas, que el contratista decida no retirar del área de trabajo, abonando para ello el precio que se acuerde.

Además la C.T.M., liquidará a favor del Contratista, todos los trabajos realizados que fueran de recibo y abonará por ello el precio que correspondiera por los mismos.

B.2.VII.6.- REVOCACIÓN DEL PROCEDIMIENTO DE CONTRATACIÓN.

La comprobación de que en un llamado a licitación y/o contratación se hubieran omitido los requisitos de publicidad previa en los casos en los que la norma lo exija, o formulado especificaciones o incluido cláusulas cuyo cumplimiento sólo sea factible por determinado interesado u oferente, de manera que el mismo esté dirigido a favorecer situaciones particulares, dará lugar a la revocación inmediata del procedimiento, cualquiera sea el estado de trámite en que se encuentre, y a la iniciación de las actuaciones sumariales pertinentes.

En tal caso podrá realizarse un nuevo llamado, por el mismo procedimiento de selección, debiendo invitarse además de los nuevos interesados, a los oferentes del anterior llamado.

En ningún caso los oferentes tendrán derecho a reclamo alguno, ya sea por el dictado del acto

administrativo en sí, como por el cobro de indemnizaciones y/o reembolsos por gastos efectuados para la participación en el llamado a licitación.

IMPORTANTE: La C.T.M. podrá dejar sin efecto el procedimiento de contratación en cualquier momento anterior al perfeccionamiento del contrato, sin lugar a indemnización alguna en favor de los interesados u oferentes.

B.2.VII.7.- CLAUSULA ANTICORRUPCIÓN.

Será causal determinante del rechazo sin más trámite de la propuesta u oferta en cualquier estado de la licitación, o de la rescisión de pleno derecho del contrato, dar u ofrecer dinero o cualquier dádiva a fin de que:

- a) Funcionarios o empleados con competencia referida a una licitación o contrato, hagan o dejen de hacer algo relativo a sus funciones.
- b) O para que hagan valer la influencia de su cargo ante otro funcionario o empleado con la competencia descrita, a fin de que esos hagan o dejen de hacer algo relativo a sus funciones.
- c) Cualquier persona haga valer su relación o influencia sobre un funcionario o empleado con la competencia descrita, a fin de que éstos hagan o dejen de hacer algo relativo a sus funciones.

Serán considerados sujetos activos de esta conducta quienes hayan cometido tales actos en interés del contratista directa o indirectamente, ya sea como representantes, administradores, socios, mandatarios, gerentes, factores, empleados, contratados, gestores de negocios, síndicos, o cualquier otra persona física o jurídica.

Las consecuencias de estas conductas ilícitas se producirán aun cuando se hubiesen consumado en grado de tentativa.

B.2.VII.8.- RECEPCIÓN PROVISORIA

Cuando el Contratista haya dado término a los trabajos contratados, de conformidad con la documentación contractual e inspecciones previas, comunicará a C.T.M., por escrito, la fecha en que desea se realice la recepción de los mismos.

La inspección para la recepción se verificará en presencia del Representante del Contratista.

Si realizada la inspección se comprueba que los trabajos están sustancialmente terminados, de acuerdo con las condiciones contractuales, se procederá a su recepción provisoria, extendiendo el acta respectiva.

Si en la inspección se constataran faltas o defectos en los trabajos, el Contratista deberá subsanarlos según su oferta aprobada por la Inspección de Obra.

El tiempo que ello insuma no dará al Contratista derecho a prórroga del plazo. Subsananos los defectos y faltas a satisfacción de C.T.M., se procederá a la Recepción Provisoria de la Obra.

B.2.VII.9.- PERÍODO DE GARANTÍA Y TRABAJOS DE REPARACIÓN

El período de garantía de correcta ejecución y funcionamiento de los trabajos recibidos provisionalmente, se extenderá por el término que establezcan las Condiciones Particulares de este llamado, contados a partir de la fecha del Acta de Recepción Provisoria. Durante ese plazo el Contratista deberá realizar por su cuenta y cargo las reparaciones y sustituciones que se originen, con la mayor celeridad posible.

Si en el transcurso del Plazo de Garantía, una parte cualquiera de la obra tuviera que ser reconstituida, modificada o sustituida, la C.T.M. podrá extender éste, para dicha parte, hasta un tiempo igual al transcurrido entre la recepción provisoria y la fecha en que se subsane la deficiencia.

B.2.VII.10.- RECEPCIÓN DEFINITIVA

Vencido el plazo de garantía, se procederá a la inspección de las obras, en presencia del Contratista o de su representante autorizado. Si la inspección demostrara que los defectos aparecidos durante el plazo del Contrato (si los hubo), han sido subsanados a satisfacción de la C.T.M. y en general que todas las condiciones contractuales han sido cumplidas, se realizará la Recepción Definitiva labrándose el acta correspondiente, donde se consignará el término por el

cual el Contratista asume la Responsabilidad por defectos de diseño y / o vicios ocultos por el término de 10 años.

B.2.VII.11.- DEVOLUCIÓN DE GARANTÍAS

La C.T.M. de Salto Grande procederá de oficio a la devolución de las garantías una vez que, a su exclusivo juicio, estuviere cumplido el objeto para el cual fueron constituidas, de acuerdo al siguiente criterio:

Garantía de Mantenimiento de Oferta: sin perjuicio de lo establecido en el art. B.2.IV.1, dentro de los treinta (30) días de notificada la adjudicación se devolverá la Garantía a los oferentes no Adjudicatarios. La correspondiente al Adjudicatario se devolverá dentro de los treinta (30) días de aceptada la correspondiente Garantía de Cumplimiento de Contrato.

Garantía de Anticipo: efectuada la Recepción Provisoria, se liberará la Garantía de Anticipo dentro del término de treinta (30) días de la fecha del acta respectiva.

Garantía de Cumplimiento de Contrato y Fondo de Reparación: efectuada la Recepción Definitiva, se liberarán la Garantía de Cumplimiento de Contrato y el Fondo de Reparación (en caso de haberse constituido), dentro del término de treinta (30) días de la fecha del acta respectiva y previa presentación por el Contratista de una nota formal de renuncia a toda reclamación que pudiera resultar del Contrato.

Previamente se descontarán los importes que el Contratista adeudase por multas, indemnizaciones y otros conceptos, tanto a la C.T.M. como a su personal y a terceros, incluyendo impuestos o tributos de todo tipo.

Las sumas depositadas y / o retenidas en concepto de Garantías se devolverán sin actualizar y en la misma moneda en que se constituyeron.

En los casos en que, luego de notificado fehacientemente, el oferente o adjudicatario no retirase las garantías, podrá reclamar su devolución dentro del plazo de UN (1) año, contado desde la fecha de la notificación. La falta de presentación dentro del término señalado por parte del titular del derecho, importará la renuncia tácita del mismo a favor de la C.T.M. y será aceptada por la autoridad competente al ordenar el ingreso patrimonial de lo que constituye la garantía.

B.2.VII.12.- INGRESO AL COMPLEJO

Los trámites aduaneros para ingreso al Complejo Hidroeléctrico de Salto Grande, de personal, materiales, equipos, vehículos, y/o cualquier otro elemento necesario para la ejecución del Contrato, estarán a cargo de la C.T.M. Para la realización de dichos trámites, el Contratista con un plazo de diez (10) días antes del inicio de la obra, deberá presentar la siguiente documentación, al Área Materiales:

Para ingreso de VEHÍCULOS: Fotocopia de Libreta de Propiedad del vehículo (R.O.U.) o fotocopia Cédula de Identificación del Automotor (RA) o título del automotor y seguro del vehículo con cobertura Mercosur.

Si no es propietario: poder ante Escribano Público de autorización a salir del país.

Para ingreso de PERSONAL: Listado de personal con Número de documento de identidad. Constancia de cobertura de ART (R.A.) o de Accidentes de Trabajo y Enfermedades Profesionales (R.O.U.) o Accidentes Personales, según corresponda.

El Personal deberá estar perfectamente uniformado con identificación de la empresa.

Para ingreso temporario de HERRAMIENTAS de MANO (Ej. martillos, llaves): Listado con detalle de los mismos con un precio estimado global.

Para ingreso de MATERIALES (Ej.: arena, pintura, etc.), REPUESTOS Y/O EQUIPOS: Listado con detalle individual de los mismos con un precio estimado global, incluyendo marcas, origen, cantidades, precios etc. Contratistas argentinos deberán prever que los excedentes de materiales no tienen retorno a la Argentina.

Para ingreso temporal de HERRAMIENTAS o EQUIPOS MECÁNICOS Y/O ELÉCTRICOS IMPORTANTES: deberá presentar listado con el siguiente detalle:

TIPO DE HERRAMIENTA	MARCA	CANTIDAD	PAÍS DE FABRICACIÓN	PRECIO ESTIMADO
------------------------	-------	----------	------------------------	--------------------

B.2.VIII.- DE LA LEGISLACIÓN APLICABLE

B.2.VIII.1.- JURISDICCIÓN Y COMPETENCIA

Todas las cuestiones litigiosas que se originen en la presente Licitación, en la formalización contractual resultante o entre las partes del mismo a causa o en ocasión del contrato, serán sometidas a la exclusiva jurisdicción y competencia del Tribunal Arbitral Internacional de Salto Grande, con renuncia expresa a cualquier otro fuero o jurisdicción que le pudiera corresponder. En todo caso será de aplicación el Estatuto y el Reglamento de Procedimiento del Tribunal Arbitral Internacional de Salto Grande.



C) ANEXOS

C.1.- ESPECIFICACIONES TECNICAS

MANTENIMIENTO POR PINTADO DE COMPUERTAS RADIALES DEL VERTEDERO

ARTICULO 1° : ALCANCE DE LOS TRABAJOS

Los trabajos a realizar consisten en el repintado de las compuertas radiales del vertedero.

La cantidad de metros cuadrados de prevista, a los efectos de la propuesta, corresponde a: **2 (dos)** compuertas con sus respectivos brazos. Se tratarán los que se encuentren disponibles, en el momento de ejecutar los trabajos.

Las tareas se ejecutarán fuera del período de estiaje (Mayo-Noviembre a definir).

Los sistemas y esquemas de pintado que se utilizarán se definen en el Artículo 3° del presente.

ARTICULO 2°: PROVISIONES Y TRABAJOS A REALIZAR

Generalidades

- Las provisiones y trabajos a realizar comprenden entre otras, las siguientes tareas:
- Suministro de todos los materiales y la mano de obra necesarias para la ejecución de la totalidad de las reparaciones y trabajos de pintado requeridos.
- Provisión de maquinarias, equipos, instrumental, andamios, elementos de seguridad y de servicios complementarios necesarios para la ejecución de las tareas que se licitan.
- Instalación de obrador base, locales de apoyo, transportes, almacenaje y custodia de los materiales, máquinas, herramientas y equipos.
- Ensayos de los productos a emplear y de los recubrimientos aplicados en obra, en los laboratorios que indique CTM, con cargo al contratista.
- Pruebas y ensayos de recepción de materiales.
- Gestiones administrativas y aduaneras conducentes a la ejecución de estos trabajos.

El listado de tareas precedentes no es taxativo y no limita por sí las que se deberán ejecutar.

2.1. OBRADORES

2.1.1. Obrador general

El contratista deberá construir en Zona de Obra donde indique la Inspección un obrador de acuerdo a las normas en la materia vigentes en su país de origen.



2.1.2. Zona de trabajo

El Contratista deberá contar con el correspondiente equipo de izaje para el personal, herramientas y materiales. Se deberá indicar el sistema previsto.

El Contratista deberá presentar un plan de seguridad industrial elaborado y firmado por un profesional habilitado en la materia, el que será sometido a la aprobación de CTM.

El proyecto de andamios, incluido en el referido plan, deberá asegurar el acceso de la inspección, a cualquier sitio de la estructura a pintar.

En las proximidades del mismo, CTM suministrará sin cargo agua y energía eléctrica trifásica (380 v). Finalizadas las obras deberá ser levantado, limpiando el predio de implantación de manera de entregarlo en su condición original.

2.1.3. Depósito zonal en la Central

El Contratista podrá armar en el acceso al área de trabajo, un depósito zonal, parcial y transitorio de su propiedad, de 2,00 m x 2,00 m para sus equipos, herramientas y materiales, realizado en malla de acero, con sus respectivas medidas de seguridad.

2.2. Trabajos de pintado

Para el mantenimiento y conservación por pintado, se ejecutarán todas las tareas básicas y complementarias que se indican en el Artículo 3° del presente.

2.2.2. Preservación de equipos e instalaciones de CTM

Los trabajos que se licitan, máxime en su etapa de preparación de superficie, por granallado, pueden dañar los equipos e instalaciones existentes.

El Contratista dispondrá de elementos de segura protección, a criterio de CTM, para evitar toda posible acción deteriorante a elementos existentes en las áreas de trabajo (tableros auxiliares de cierre de unidades, servomotores, etc.), así como en su entorno protegiendo los elementos hidráulicos y émbolo, con envolturas para golpes y manchas de pinturas.

El Contratista preverá y lo incluirá en sus precios, la utilización de un ventilador del tipo turbina, con el caudal y sobrepresión necesarios para extraer el aire polucionado con la correspondiente trampa para los sólidos.

El Contratista proveerá todos los elementos de sellado en el área de trabajo, a fin de evitar que las tareas que realice contaminen otras áreas.

El diseño de los elementos de sellado y acondicionamiento ambiental, deberá contar con la aprobación previa de la Dirección de Obra. 2



Si por causa del Contratista se produjeran deterioros en equipos e instalaciones de CTM, el costo de reparación será a cargo del mismo.

2.2.3. Seguridad de equipos, máquinas y andamios

La CTM podrá exigir modificaciones en las instalaciones que utilice el Contratista, tanto para su propia instalación eléctrica, neumática, equipos de desplazamiento, andamios, entre otros.

El diseño de los andamios deberá reunir características de rápido desmontaje, ante una urgencia de la operación de la central y eventual apertura del vertedero. Asimismo deberá contar con la aprobación previa del inspector de obra.

2.2.4. Acondicionamiento ambiental del área de trabajo

El Contratista deberá acondicionar el aire del área de trabajo, para lograr las adecuadas condiciones ambientales, según los requerimientos de cada producto a emplear. Los requerimientos técnicos ambientales a presentar con la propuesta, se detallan en el Artículo 8°.

2.2.5. Limpieza del área de trabajo

El Contratista deberá ejecutar la limpieza diaria del área de trabajo, de forma de impedir la obstrucción de los drenajes de la Central deberá proceder a retirar y transportar los materiales usados y en deshuso hasta el lugar indicado por la Inspección.

ARTICULO 3°: SISTEMA DE PINTURA, ESQUEMAS Y PROCEDIMIENTOS DE PINTADOS

3.1. Sistemas de pintura a utilizar

El sistema anticorrosivo a emplear se compone de un fondo epoxídico enriquecido en zinc (zinc-rich).

El sistema de protección del anticorrosivo, se integrará con pintura epoxi, según **3.4.2**. El sistema de terminación se realizará con esta misma pintura.

Los tipos de productos indicados deberán responder estrictamente a las características determinadas en los Datos de Producto, Artículo 4° del presente.

3.2 Esquema de pintado

3.2.1. Procedimientos de preparación de superficie

Se describen a continuación los procedimientos de preparación de superficie que se utilizarán.

Para tratar las zonas de la compuerta agua arriba, donde se ubican los sellos, se coordinará con el sector Mantenimiento Mecánico a fin de proceder al retiro de los mismos a los efectos de realizar un correcto tratamiento de esa parte.



3.2.2. Limpieza

Previa a la ejecución de cualquiera de las tareas que a continuación se indican, las superficies a recubrir se lavarán con agua a presión, para extraer los depósitos que sobre ellas se encuentren.

(Remoción de grasas y aceites con detergente apropiado. Lavar la superficie con agua dulce a presión (240 kg/cm²) hasta remover el detergente usado, sales y otros contaminantes.)

3.2.2.1. Cara lado aguas arriba (escudo).

Granallado a metal blanco

Se aplicará a la totalidad de la superficie de los equipos a tratar, de acuerdo a las instrucciones impartidas por la Inspección de Obra, según el caso, hasta obtener la preparación de acuerdo a la norma ISO 8501, NACE N° 1 o SSPC SP5, rugosidad 60 / 90 micrómetros. **SA 3** ó SSPC-SP 5 de la superficie metálica.

Se deberá prestar especial atención en el granallado a cordones de soldaduras y caras ocultas de bulones.

Para los trabajos de granallado deberán contar con:

- a) Un equipo recuperador que permita elevar la granalla una columna de 25 metros.
- b) Compresores con una capacidad mínima de aire de 20 m³/minuto a una presión de 7 Kg/cm² con salida para el uso de 2 mangueras simultáneas con picos de 12 mm de diámetro, con chorro de aire comprimido seco. Los equipos deberán tener trampas de humedad y aceite, comprobándose la eficiencia de los mismos proyectando aire comprimido sobre papel secante blanco.
- c) Un equipo deshumidificador a los efectos de no interrumpir la continuidad de los trabajos.

El abrasivo (granalla) deberá reciclarse libre de impurezas y óxidos retenidos en el sistema separador de polvos y sin humedad.

La limpieza de la superficie granallada que consiste en retiro de polvo en suspensión y/o depositado, se ejecutará mediante aspiradora industrial, cepillo de cerda, trapo, etc. hasta lograr una superficie libre de impurezas.

3.2.2.2. Cara lado aguas abajo

Granallado a metal casi blanco

Se aplicará a la totalidad de la superficie de los equipos a tratar, de acuerdo a las instrucciones impartidas por la Inspección de Obra, según el caso, hasta obtener la preparación de acuerdo a la norma ISO 8501, NACE N° 2 o SSPC SP10, rugosidad 60 / 90 micrómetros. **SA 2 1/2** de la superficie metálica.

3.3. Procedimiento de pintado. (Válido para aguas arriba y aguas abajo)

Se describen a continuación los procedimientos de pintado que se utilizarán.



COMISION TECNICA MIXTA DE SALTO GRANDE

La aplicación se realizará con equipo airless, que deberá contar con agitador mecánico de baja velocidad, con un equipo de renovación de aire adecuado para el área de trabajo.

Para evitar la condensación de la humedad durante la aplicación, la temperatura del sustrato deberá estar por lo menos 3° C por encima del punto de rocío.

3.3.1. Colocación del Esquema Anticorrosivo para aguas arriba (escudo)

Se aplicará sobre la superficie metálica sin recubrimiento, producto de la limpieza a metal blanco realizada.

La colocación de la mano de zinc-rich epoxi, se realizará dentro de las 6 horas de finalizado el procedimiento de limpieza a metal blanco.

Fondo:

* 70 micrómetros de zinc rich (Carboline o equivalente de otras marcas)

3.4.2. Cara lado aguas abajo Esquema de terminación

Antes de proceder a efectuar la aplicación general de terminación, se recubrirán a pincel todos los recortes, en soldaduras, cantos vivos y bulones.

* 3 manos de 130 micrómetros (Mínimo) cada una de epoxi fenalcamina (Carboguard 635 o HEMPADUR QUATTRO 17634 o equivalente)

Total espesor aplicado 460 micrómetros (Mínimo).

Colores a definir.



COMISION TECNICA MIXTA DE SALTO GRANDE

3.4.2.3. Cara lado aguas arriba (escudo). Esquema de terminación

Antes de proceder a efectuar la aplicación general de terminación, se recubrirán a pincel todos los recortes, en soldaduras, cantos vivos y bulones.

* 2 manos de 130 micrómetros (Mínimo) cada una de epoxi fenalcamina (Carboguard 635 o HEMPADUR QUATTRO 17634 o equivalente)

Total espesor aplicado 330 micrómetros (Mínimo).

El color será el que determine la norma para equipos industriales.

3.4.4. Resumen del esquema de repintado.

Se exigirá un espesor mínimo de película seca de 460 micrones.

3.4.5. Instrumentos de control

El Contratista deberá poseer el siguiente equipamiento para efectuar los controles en obra:

- Medidor de adherencia por tracción (Elcometer 106).
- Medidor de espesor de película húmeda.
- Medidor de espesor de película seca, Minitest 500 o similar.
- Normas SSPC V15-1-89 y SIS 05-5900-1967.
- Termómetro de contacto.
- Higrómetro de voleo.
- Comparador de perfil superficial (Keane-Tator).
- Medidor de perfil superficial a dial.
- Microscopio de bolsillo.
- Detector de discontinuidades Tinker & Razor o similar.
- Control de viscosidad.



COMISION TECNICA MIXTA DE SALTO GRANDE

ARTICULO 4°: DATOS DE PRODUCTO

El oferente presentará junto con su oferta, catálogos, folletos, planillas y todo el material impreso que se refieran a los materiales, equipos e instrumentos integrantes de la misma, con indicación de normas, modelos y características principal.

NOTA: se podrán presentar propuestas de esquema de pintado que garanticen un resultado superior al especificado. Deberán contar con la garantía escrita del fabricante.

ARTICULO 5°: APROBACION DE LOS PROCEDIMIENTOS DE EJECUCION

Quince (15) días antes del inicio de los trabajos, el Contratista presentará a la Dirección de Obra, para su aprobación, la descripción y la secuencia definitiva de los trabajos a realizar.

ARTICULO 6°: METODOLOGIA DE INSPECCION Y APROBACION DE LOS TRABAJOS

Previamente al envío de los materiales a la obra, la CTM los inspeccionará en la fábrica proveedora, verificando los datos registrados en el protocolo de fabricación, en laboratorios oficiales que designará.

Los costos de estos ensayos de constatación, estarán a cargo del Contratista.

Los materiales inspeccionados, que no reúnan las características especificadas en los Datos de Producto, serán rechazados.

Una vez en obra, y durante su proceso de aplicación, la Inspección podrá ordenar en todo momento de las secuencias de aplicación, nuevas verificaciones de las propiedades de los productos por ensayos en laboratorios oficiales que la Dirección de Obra designará, así como de los recubrimientos aplicados.

Todos los ensayos estarán a cargo del Contratista.

Antes del comienzo de cada etapa de todo el tratamiento, el Contratista deberá solicitar la aprobación de la Inspección.

ARTICULO 7°: CRONOGRAMA EJECUTIVO

El Contratista presentará el cronograma ejecutivo de las tareas que realizará.

ARTICULO 8°: CONSIDERACIONES AMBIENTALES

8.1 – Consideraciones generales

Las empresas contratadas por CTM cumplirán todas las normativas legales relacionadas con el medioambiente, así como reglamentaciones internas específicas en la materia dispuestas por dicha Organización.



COMISION TECNICA MIXTA DE SALTO GRANDE

Si pudiera llegar a existir alguna duda en el entendimiento de las presentes especificaciones, es responsabilidad de la Empresa Contratada, antes de comenzar los trabajos, hacer llegar las dudas al área de Gestión Ambiental de CTM, de forma de evacuar las mismas.

Sin desmedro de lo que se establece en el Pliego de Condiciones Generales, el cumplimiento de las presentes especificaciones es de carácter obligatorio.

En caso de existir subcontrataciones, la empresa contratada es responsable por el conocimiento y cumplimiento de las medidas de gestión ambiental comprometidas, por parte de todo su personal subcontratado.

En caso de infracciones o incumplimientos que supongan riesgos no controlados o inadecuadamente controlados al ambiente, CTM podrá detener la realización de aquellos trabajos que suponen riesgo ambiental negativo, en acuerdo con el inspector del contrato, no suponiendo costo alguno de la organización contratante.

8.2. Requerimientos técnicos para el oferente

Conjuntamente con la oferta económica, el oferente deberá presentar una propuesta preliminar de gestión para los aspectos ambientales que se generen en el desarrollo de los trabajos, la cual definirá las bases de un Plan de Manejo de Aspectos Ambientales que deberá presentar el Contratista una vez adjudicado el trabajo y previo al comienzo del mismo.

La propuesta preliminar de gestión de aspectos ambientales deberá contemplar:

Descripción de los trabajos y procedimientos.

Identificación de aspectos ambientales y potenciales impactos generados durante el desarrollo de los trabajos.

A los fines orientativos, el área de Gestión Ambiental de CTM, elaborará una lista primaria de los aspectos ambientales que se estima puedan surgir de la actividad a contratar (ver planilla anexa). La planilla elaborada tiene un mero carácter orientativo, por lo que es responsabilidad del contratista, identificar los aspectos y potenciales impactos ambientales y cuando corresponda, ajustar y detallar dicha planilla.

Pautas preliminares de gestión para cada uno de los aspectos ambientales identificados.

Dentro de ésta propuesta preliminar de gestión de aspectos ambientales, se deberán considerar:

Productos químicos: tipo, almacenamiento y utilización

Consumos estimados de agua y energía eléctrica

Generación de cloacales provenientes de obradores

Generación de otros efluentes tales como aguas de lavado de equipos, herramientas

Generación de aguas de lavado de instalaciones objeto del presente llamado conteniendo detergentes, sales u otros.

Emisiones atmosférica generadas durante el proceso de granallado

Emisiones acústicas

Residuos sólidos generados, tanto del tipo peligroso como no peligroso, generado en el proceso de limpieza, granallado y pintado de las superficies.

Olores, provenientes del proceso de remoción de mejillones adheridos aguas arriba.

Otros a definir por el contratista y que puedan implicar un riesgo ambiental.

La enumeración anterior tiene un carácter taxativo y no exime de la responsabilidad del contratista de incorporar otros aspectos que se generen y, a su juicio, puedan representar un riesgo a la preservación del medio ambiente.

8.3. Requerimientos técnicos para el contratista

Una vez adjudicado el trabajo, el contratista deberá presentar un Plan de Manejo de Aspectos Ambientales (PMAA), sobre los lineamientos descriptos en la propuesta presentada.

El Plan de Manejo de Aspectos Ambientales deberá contener como mínimo los siguientes puntos:

Descripción de las actividades objeto de la contratación.

Descripción de las actividades asociadas a cada fase del proyecto, número de personas empleadas en el desarrollo de los trabajos y cronograma de las distintas actividades.

Descripción del/de los sistemas del medio receptor que puedan verse vulnerados por el desarrollo de las actividades

Marco normativo aplicable

Identificación de Aspectos e Impactos ambientales – Medidas de protección ambiental



COMISION TECNICA MIXTA DE SALTO GRANDE

Considerando los aspectos ambientales enumerados en el punto 10.2 y especificando cantidades generadas, pautas de recolección, almacenamiento, transporte y disposición final, para evitar el impacto de áreas cercanas del medio.

El plan de manejo propuesto por la empresa deberá estar alineado con las pautas ya existentes en CTM.

Cabe aclarar que cada empresa Contratada o Subcontratada es responsable por el retiro y la adecuada deposición final de los residuos generados por esta, salvo los casos en que medie un acuerdo con el Área de Gestión Ambiental de CTM.

En los casos en que se trate de residuos peligrosos, el transporte y disposición final de los mismos deberá ser con entidades autorizadas y con posterior entrega del certificado de disposición al Área de Gestión Ambiental. Respuesta ante contingencias ambientales.

Realizar las evaluaciones de riesgo y los consecuentes planes de contingencia para las siguientes situaciones, según sea aplicable: derrames de sustancias químicas en cursos de agua, incendio, explosión, situaciones anormales (cortes de energía, interrupción del tráfico, etc.), accidentes carreteros o cualquier otro identificado en el marco de los trabajos a desarrollar.

La empresa contratada deberá denunciar al área de Gestión Ambiental de CTM todo accidente/incidente ambiental que aconteciera.

En caso de que una contingencia supere las medidas del PMAA presentado por la empresa, el contratista deberá comunicarse de inmediato con el inspector del contrato por parte de CTM, a los efectos de obtener una rápida respuesta.

Plan de abandono de los trabajos.

El Plan de Gestión Ambiental incluirá las medidas a adoptar para:

- Devolver a su estado inicial las zonas intervenidas.
- Tener un mínimo o nulo impacto ambiental
- El lugar sea estéticamente aceptable y no signifique deterioro del paisaje.

Ver ANEXO:

Planilla limpia de identificación primaria de aspectos Ambientales



COMISION TECNICA MIXTA DE SALTO GRANDE

MEDIO ANTRÓPICO

Riesgos a Terceros		
36	¿Los trabajos se realizan en espacios con acceso al público?	No .
37	¿Existen instalaciones o sustancias que presenten riesgos de daños a terceros en caso de invasión del sitio?	Si Describir el potencial o real impacto a generar. Cuantificarlo
38	¿Se utilizan vehículos o maquinarias para la realización del trabajo?	Si A ratificar o rectificar por el contratista. Cuantificar
Perturbaciones		
39	¿Se generan ruidos molestos a terceros?	Si Describir el potencial o real impacto a generar. Cuantificarlo
40	¿Se generan campos eléctricos y magnéticos?	No .
41	¿Se generan emisiones de radio interferencia?	No .
42	¿Se generan olores?	Si Describir el potencial o real impacto a generar. Cuantificarlo
43	¿Se emiten radiaciones no ionizantes?	No .
Patrimonio		
44	¿Se modifica temporal o permanente de la calidad estética del lugar por el desarrollo de las actividades (impacto visual negativo)?	Si A ratificar o rectificar por el contratista. Cuantificar
45	¿Las instalaciones o edificios a construir son contextualizables con el entorno?	Si Describir el potencial o real impacto a generar. Cuantificarlo
46	¿el sitio es de alto interés turístico, cultural?	Si Describir si las actividades impactan sobre dicho interés y sobre la operativa del puente internacional
Obstrucción Vías de circulación		
47	¿Se afecta la normal circulación peatonal y vehicular (caminos internos)?	No A ratificar o rectificar por el contratista
48	¿Se afecta la normal circulación peatonal y vehicular del Puente Internacional y/o caminos de acceso al complejo, SSEE o Lineas de AT?	No A ratificar o rectificar por el contratista
Infraestructura y servicios		
49	¿Existen otros servicios (agua, gas, teléfono) en el sitio?	Si Describir el potencial o real impacto a generar. Cuantificarlo
50	¿Se afectan espacios públicos o compartidos?	Si Con otros sectores de la Central. Describir y cuantificar.
51	¿Se requiere la expropiación de terrenos?	No .
52	¿Se generan alteraciones a los usos y costumbres de la población circundante?	No .
53	¿Existen propiedades de terceros lindantes que puedan verse afectados?	No .
54	¿Existen infraestructura existente que puede verse afectada por las actividades?	Si Describir el potencial o real impacto a generar. Cuantificarlo
55	¿Se observan instalaciones cercanas dedicadas a abastecer de agua?	Si Describir el potencial o real impacto a generar. Cuantificarlo
Selección y diseño de materiales, insumos o instalaciones		
56	¿Qué materiales utilizarán en el proceso? ¿Cómo se almacenarán en el frente de trabajo?	Si Describir el potencial o real impacto a generar. Cuantificarlo
57	¿Se incluyeron criterios ambientales y de seguridad en la selección y diseño de materiales e insumos utilizados en la actividad?	Si Describir el potencial o real impacto a generar. Cuantificarlo
Nuevo Aspecto o impacto no relevado en el listado		
	A definir por el Contratista	

* Todos los campos deben ser rellenos, indicando SI o NO a la pregunta expresada.

COMENTARIOS: La lista es orientativa. No exige de la responsabilidad del contratista de considerar cualquier otro aspecto ambiental que

Revisado por: Maximiliano Bertoni

Sector: Gestión Ambiental

Fecha de aprobación: 30/6/2014

Jefe Gestión Ambiental: Ing. Maximiliano Bertoni

A completar por el Área de Gestión Ambiental

ARTICULO 9º: ELEMENTOS Y SERVICIOS QUE PROVEERA CTM

La CTM tendrá a su cargo la prestación y operación de las siguientes tareas y suministros, para la ejecución de los trabajos que se licitan.

9.1. Suministro de agua cruda en la central



COMISION TECNICA MIXTA DE SALTO GRANDE

En los accesos a cada posición de trabajo, CTM dispondrá en las líneas de hidrantes, el suministro de agua cruda que el proponente verificará en su inspección a obra, previa a su oferta.

9.2. Curso de seguridad

El Contratista pondrá a disposición de la Dirección de Obra, todo su personal durante 1 (un) día previo a la iniciación de las tareas, a quien los instruirá sobre las medidas de seguridad y de conducción dentro de la represa, el uso de equipos e instalación.

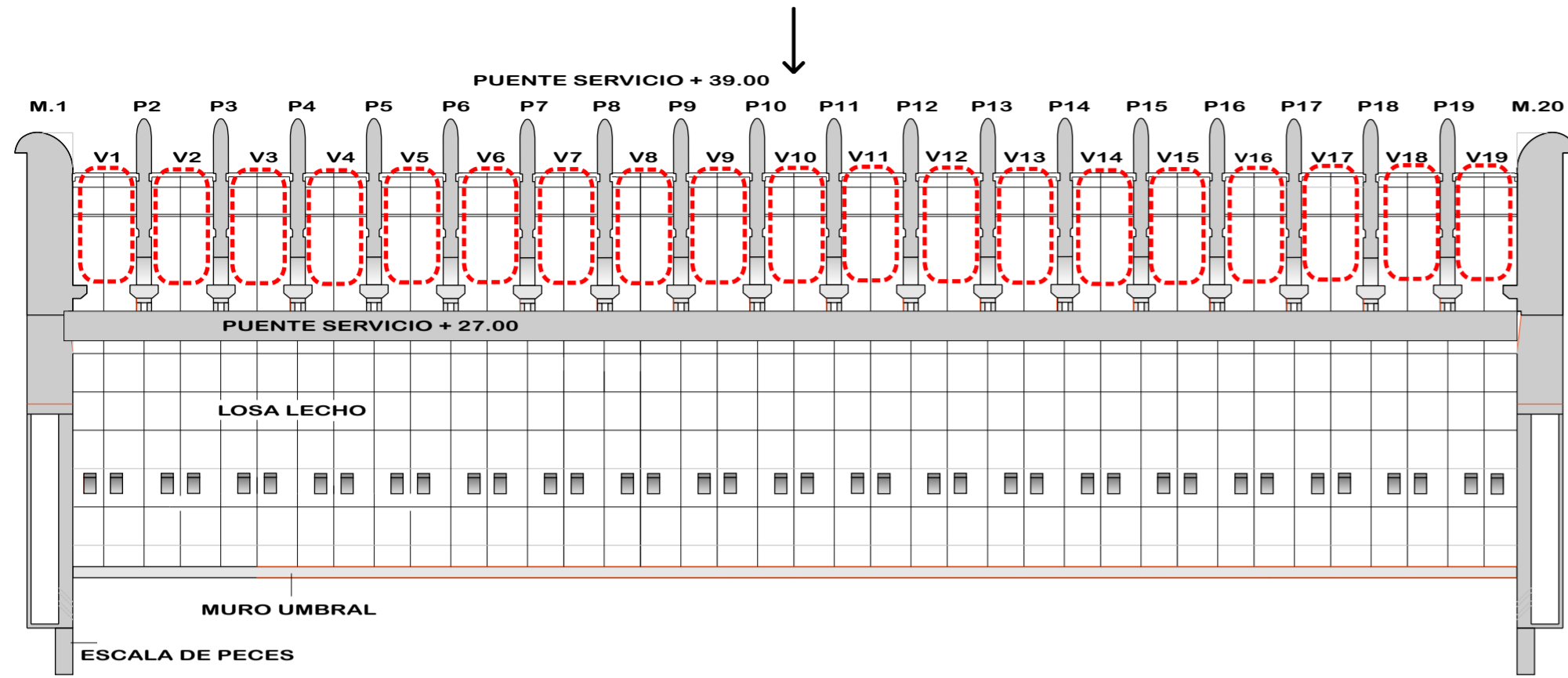

PLANTA GENERAL VERTEDERO

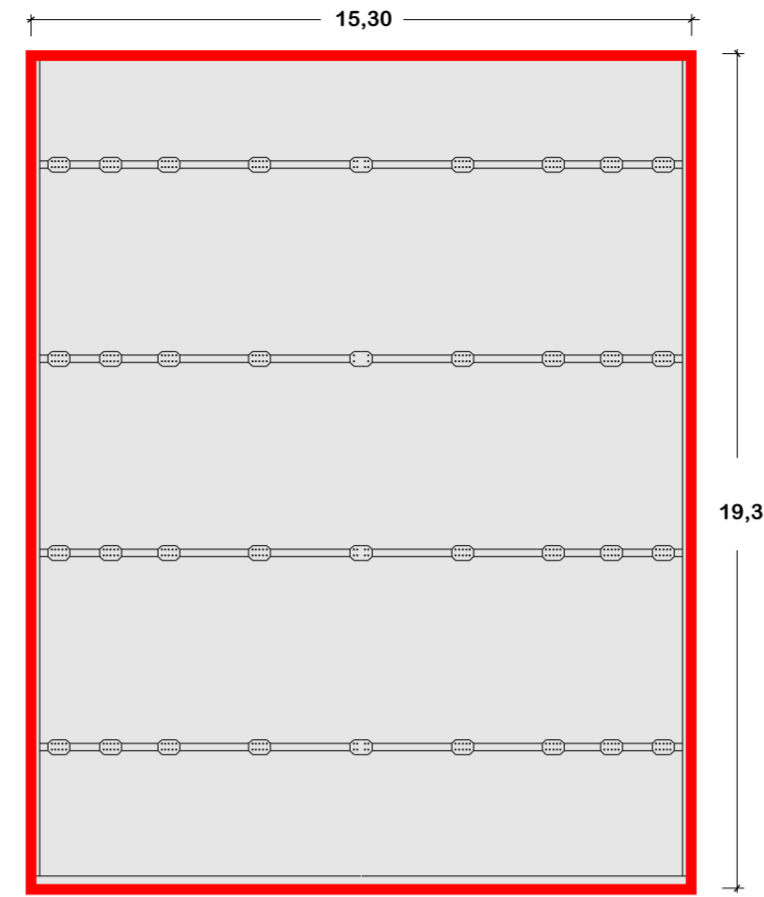

VISTA AGUAS ARRIBA
ESCUDO COMPUERTA RADIAL

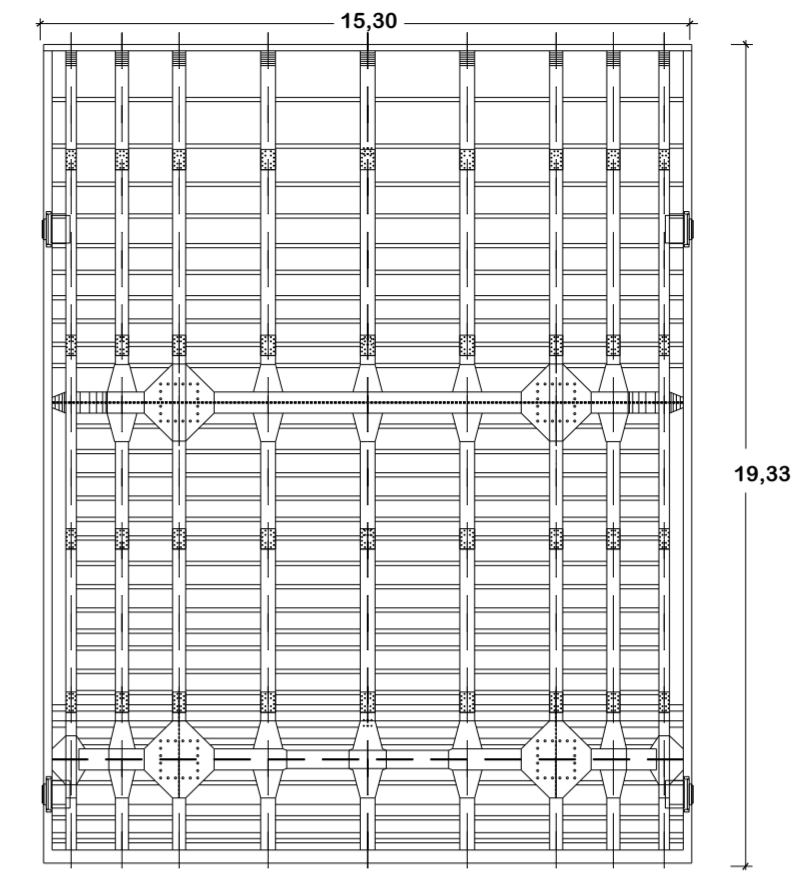

VISTA AGUAS ABAJO
COMPUERTA RADIAL

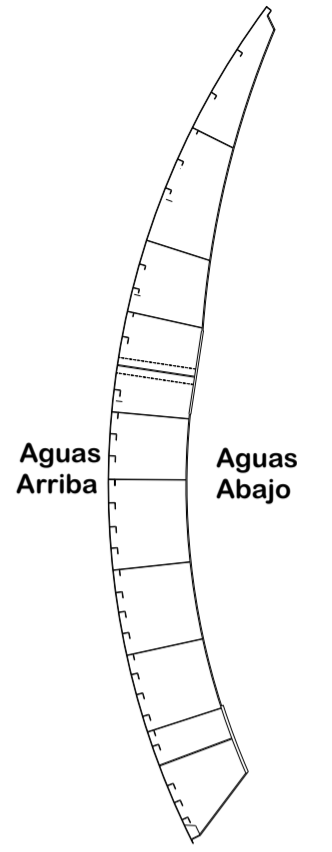

VISTA LATERAL
COMPUERTA RADIAL

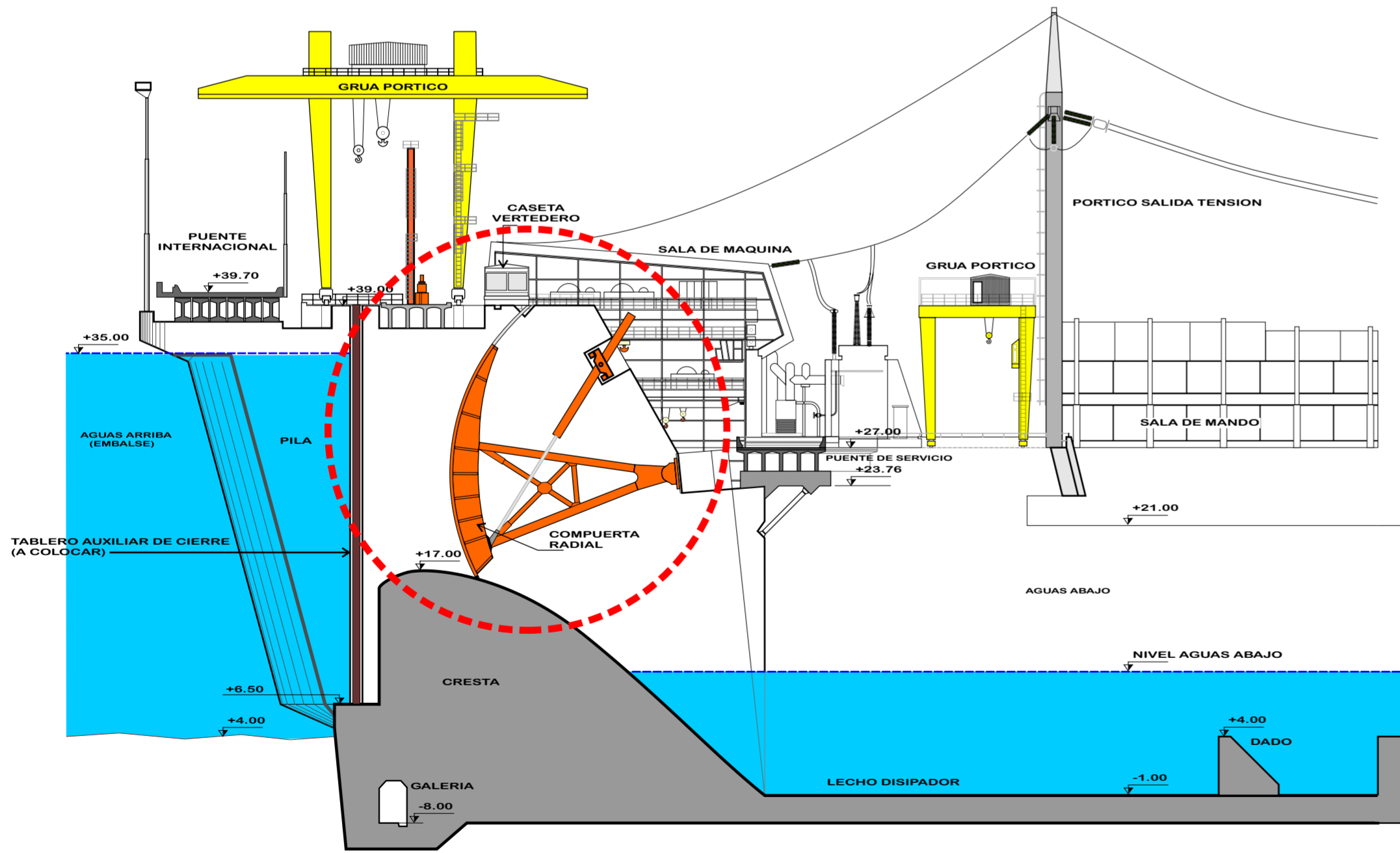

CORTE VERTEDERO

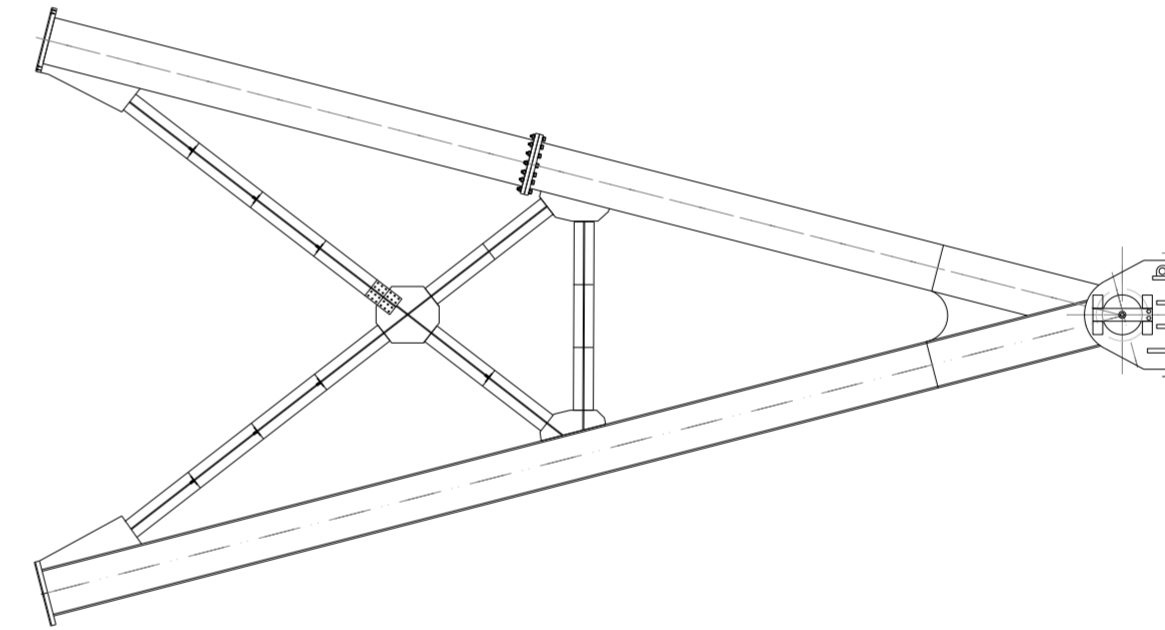

VISTA BRAZO COMPUERTA RADIAL
Cantidad = 2 (dos) por compuerta

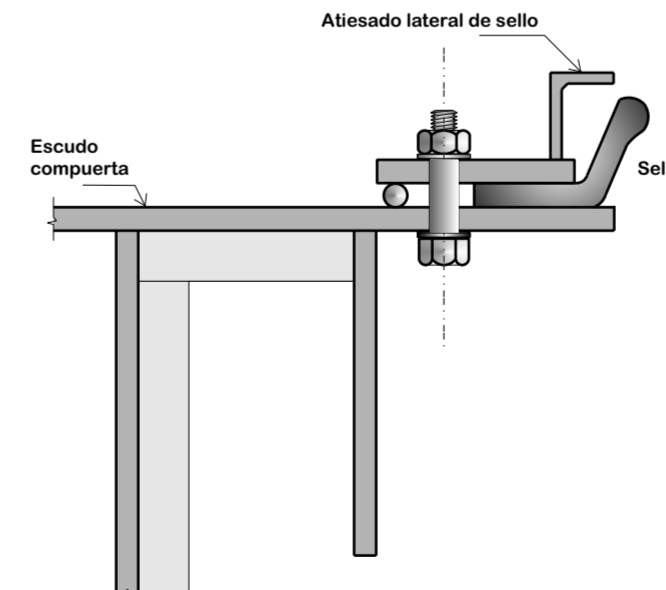

DETALLE ZONA DE SELLO

Superficie aproximada lado aguas arriba (escudo) = 313,00 m² por compuerta
 Superficie aproximada lado aguas abajo = 1.534,00 m² por compuerta
 Cantidad de compuertas = 19 unidades
(Datos de superficie a verificar por oferente)
 Esquema de tratamiento: de acuerdo a Especificaciones Técnicas adjuntas



COMISIÓN TÉCNICA MIXTA DE SALTO GRANDE

G. G. - Gerencia de Ingeniería y Planeamiento
Área Civil

**MANTENIMIENTO POR PINTADO DE LAS
COMPUERTAS RADIALES DE VERTEDERO**

PLANO GENERAL

C.2.- Política de Calidad, Medio Ambiente, Seguridad y Salud Ocupacional

PRINCIPIOS GENERALES

La Comisión Técnica Mixta de Salto Grande (C.T.M.S.G.), administradora del Complejo Hidroeléctrico Argentino - Uruguayo de Salto Grande, es una Organización ambientalmente responsable, interesada permanentemente en mejorar la eficiencia de su gestión, que produce energía en forma limpia, segura y económica, mediante el uso de un recurso renovable, contribuyendo al desarrollo económico y social de los países, y conservando nuestro Medio Ambiente para las generaciones futuras; en un marco de seguridad y salud ocupacional que cumple con la legislación vigente en ambos países.

POLÍTICA DE CALIDAD

La Política de Calidad de la C.T.M.S.G. tiende a una mejora continua de la Organización, lo que resulta en aumento de eficiencia, calidad, productividad, y efectividad, permitiendo alcanzar sus objetivos:

1. Obtener el mejor aprovechamiento de las disposiciones naturales que ofrecen los rápidos del Río Uruguay, realizando un manejo eficiente del embalse, atendiendo la seguridad de la presa, las poblaciones ribereñas y respetando las prioridades en el uso del agua fijado por el convenio de 1946.
2. Participar en los mercados eléctricos de ambos países de acuerdo a las leyes y reglamentaciones particulares de cada uno, como una organización moderna, competitiva, eficiente, de alto nivel profesional y humano y llegar a ser el aprovechamiento hidráulico de propósitos múltiples más importante de la región, contribuyendo a su desarrollo económico y social.
3. Mejorar en forma continua la calidad de sus procesos.
4. Obtener la satisfacción y realización del personal, de manera que el recurso humano sea el motor del aumento de rentabilidad y calidad de la Organización.
5. Seleccionar a sus proveedores entre aquellos que aseguren la calidad de sus productos y servicios, cumpliendo con las normativas de calidad, ambientales y de seguridad y salud ocupacional.
6. Continuar desarrollando un sistema de Calidad y Control de Gestión que permita el alcance de los objetivos enumerados precedentemente.

POLÍTICA AMBIENTAL

La Política Ambiental de la C.T.M.S.G. se enmarca en el compromiso binacional de proteger el Medio Ambiente, haciendo énfasis en el uso responsable de los recursos naturales, en la perspectiva de un Desarrollo Sustentable, tendiente a cumplir con sus objetivos:

1. Producir energía en forma limpia, segura y económica, mediante el uso de un recurso renovable, conservando así nuestro Medio Ambiente para las generaciones futuras, haciendo énfasis en el uso responsable de los recursos naturales, en la perspectiva de un desarrollo sustentable.
2. Prever acciones en respuesta a los efectos ambientales derivados del desarrollo de todas sus actividades; y respetar el marco jurídico ambiental aplicable a sus acciones.
3. Propender dentro del ámbito de la Organización, a la optimización del uso de los recursos naturales, disponer adecuadamente los residuos que se produzcan y desarrollar en la medida posible, prácticas de reducción y reciclado de los mismos.
4. Mantener comunicaciones y actividades de extensión hacia las comunidades cercanas, consolidando a la C.T.M.S.G. como referencia de buen desempeño ambiental en la región.
5. Aplicar un programa de evaluación y control de la gestión de los aspectos mencionados, a los efectos de mejorar en forma sostenida su desarrollo y suministrar información sobre el avance de su actuación ambiental.
6. Respetar las leyes ambientales de ambos países.

POLÍTICA DE SEGURIDAD Y SALUD OCUPACIONAL

La política de Seguridad y Salud Ocupacional de la C.T.M.S.G., se enmarca en la consideración que tiene el Organismo respecto a la atención de lesiones o enfermedades profesionales las que deben ser prevenidas y evitadas, siendo responsabilidad de todos los miembros de la empresa garantizar este logro.

1. Detectar permanentemente los riesgos que puedan afectar la Salud, el Medio Ambiente, el daño a las instalaciones o interrupciones en el servicio.
2. Desarrollar programas de Gestión permanentes que aseguren la Salud y la Seguridad en todos sus aspectos dentro del Organismo.
3. Asegurar que todas las actividades desarrolladas en la Organización, se realicen con las mayores seguridades para sus empleados y terceros.
4. Controlar cualquier riesgo detectable que pueda traer como resultado daños al Medio Ambiente, enfermedades, lesiones, daños a la propiedad, incendios o interrupciones en el servicio.
5. Establecer programas de gestión eficientes, que generen procedimientos de seguridad y salud ocupacional, cuya aplicación será obligatoria en toda la Organización, respondiendo los mismos a una visión de mejora continua que permita una permanente actualización y aplicación.

C.3.- Información Ambiental

Declaración Generación de Residuos Sectorial o Contratistas *1				
SG- / OC:		Fecha: __/__/__		Objeto:
Contratista:				
Sector CTM:		Responsable CTM:		
GENERACIÓN (* 2; * 3)				
1	Residuos Líquidos	Marcar con V	Observaciones	
			Nombre	Uni. Cant.
	Ácidos			
	Alcalinos			
	Detergentes			
	Hipoclorito (lavandina)			
	Lubricantes			
	Desengrasantes industriales			
	Orgánicos			
2	Residuos Sólidos	Marcar con V	Observaciones	
			Nombre	Uni. Cant.
	2.1 Generales			
	Madera			
	Mampostería			
	Hormigón armado			
	Plásticos			
	Metales			
	Vidrio			
	Trapos c/lubricantes			
	Cartón y/o papel			
	Cartuchos PC/fotocopiadoras			
	Domésticos Orgánicos			
	2.2 Envases			
	Agua/Gaseosas/			
	Productos Químicos			
	Lubricantes			
	Solventes			
	Productos industriales			
	Pinturas/barnices			
	Pesticidas			
	2.3 Pilas y Baterías			
	Comunes			
	Alcalinas			
	Ni-Cd			
	Gel			
	Baterías			

Por consultas dirigirse al Area Ecología 3280

* 2 Los residuos que no figuren en el listado deben ser igualmente declarados y agregarse a este formulario

* 1 Este formulario debe ser completado en su totalidad.

* 3 Si no se generan residuos dentro del predio de CTMSG, llenar sólo el encabezado y cruzar el formulario

Firma

C.4.- Reglamento de Licitaciones y/o Concursos de Precios

1. Las propuestas serán recibidas hasta el día y hora establecidos en las Bases de la Licitación y/o Concurso de Precios en el lugar indicado en éstas.
Serán numeradas correlativamente según el orden de presentación.
A partir de la hora indicada, los proponentes no podrán retirar ni alterar las propuestas, ni retirar, cambiar o agregar piezas.

2. La apertura de las ofertas se hará ante Escribano Público habilitado por el Colegio de Escribanos, en presencia de representantes de los oferentes y de la C.T.M. y de invitados por ésta última.

Una vez abierto el primer sobre no se admitirán aclaraciones sobre las propuestas.

El Escribano o un representante de la C.T.M. leerá los nombres de los oferentes y los precios globales de las ofertas y de las eventuales alternativas.

Terminada la apertura de la última propuesta, el Escribano labrará el Acta correspondiente en la que se incluirán las aclaraciones que se hubieran formulado antes de la apertura del primer sobre, las observaciones formales producidas durante el transcurso del acto y las decisiones que quien presida el mismo estime conveniente consignar.

Luego dará lectura al acta e invitará a representantes de la C.T.M. y de los oferentes a firmarla.

3. Quien presida el acto invitará a los participantes de la licitación a que designen representantes para que rubriquen los originales de las propuestas y otro para que rubrique la de éstos.

También rubricará las propuestas un representante de la C.T.M.

Se rubricarán y foliarán todas las hojas de las propuestas, todos los planos y las carátulas de los folletos o impresos.

Ninguna oferta podrá ser desestimada en el acto de apertura. Las observaciones formales que se formulen en el momento serán consideradas por la C.T.M. vencido el lapso a que se refiere el Artículo (4).-

4. Las copias de las ofertas estarán a disposición de los oferentes, en el local del llamado, durante los tres días hábiles siguientes al del acto. Las observaciones en cuestiones de fondo o de forma a las propuestas ajenas podrán presentarse hasta el quinto (5º) día hábil a partir de la fecha de apertura de las propuestas. Estas observaciones serán consideradas, pero no contestadas por la C.T.M.

La C.T.M., a su solo juicio, podrá ampliar los plazos precedentemente fijados, comunicándolo con antelación a la fecha de apertura de cada licitación.

5. Los oferentes podrán examinar toda la documentación presentada.

Se permitirá a los oferentes efectuar reproducciones totales o parciales de las demás ofertas, siempre que la totalidad de ellos manifieste su conformidad por escrito. Esta conformidad se solicitará por separado para la documentación escrita y para los planos.

6. Todas las propuestas serán preparadas y presentadas en un todo de acuerdo con los requerimientos establecidos en las Bases de Licitación y / o Concurso de Precios. No obstante, la C.T.M. se reserva el derecho de admitir aquellas ofertas que presenten defectos de forma, omisiones o errores evidentes, siempre que estos no alteren el tratamiento igualitario de los proponentes ni la correcta evaluación de las ofertas.

7. La C.T.M. podrá solicitar por escrito, con posterioridad al acto de la apertura, las aclaraciones o informaciones que considere oportunas, que no violen ni modifiquen las Bases de la Licitación y / o Concurso de Precios, ni el principio de igualdad entre los proponentes. Las respuestas serán presentadas por escrito y se limitarán a los puntos en cuestión.

No se considerará ninguna aclaración, oral o escrita, no solicitada por la C.T.M

C.5.- PLANILLA DE COTIZACION

LICITACIÓN PÚBLICA SG- 543

“MANTENIMIENTO POR PINTADO DE COMPUERTAS RADIALES DEL VERTEDERO”

Nombre del Oferente:

Dirección FECHA APERTURA:

TE: C/Electrónico:

	DESCRIPCION	Unidad	Cantidad	PRECIO UNIT. \$/\$U Sin IVA	PRECIO TOTAL \$/\$U Sin IVA
ITEM 1	MANTENIMIENTO POR PINTADO DE COMPUERTAS RADIALES DEL VERTEDERO	Unidad	2		
TOTAL \$ /\$U Sin IVA					
IVA (indicar porcentaje)					
PRECIO TOTAL CON IMPUESTOS \$ / \$U					
PLAZO TOTAL DE LOS TRABAJOS EN LAS DOS COMPUERTAS					(días laborables)

OBSERVACIONES:.....

_____ *Firma y aclaración - Fecha*